

LAQUÉES - TRAPEZOIDALE

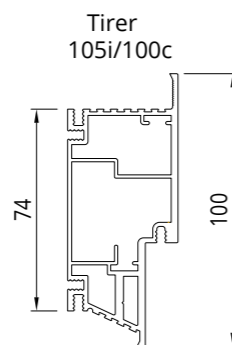
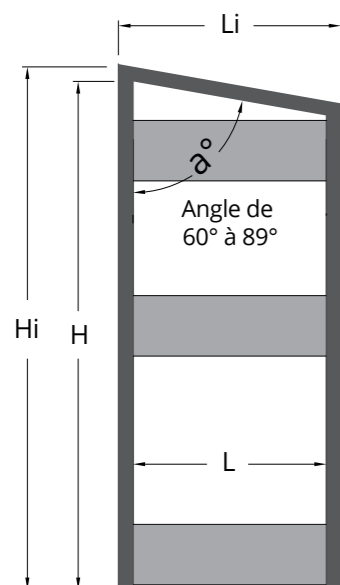

Légende

- L = Largeur de passage
- H = Hauteur de passage
- Li = Encombrement en largeur
- Hi = Encombrement en hauteur
- Pf = Cloison finie
- Si = Vide interne

DIMENSION DE PASSAGE		ENCOMBREMENT		CLOISON FINIE/VIDE INTERNE
L	H	Li	Hi*	Pf / Si
600÷1000	1800÷2700	690÷1090 Plâtre 682÷1082 Plaques de plâtre	1870÷2870	105 Plâtre 100 Plaques de plâtre

* Dimension maximale à un angle de 60°

Les caractéristiques distinctives du châssis rendent indispensable l'association avec des ferrures spécifiques.

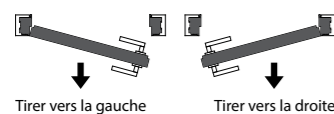

LAQUÉES - TRAPEZOIDALE

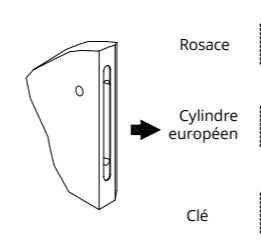

Vantail prédisposé pour serrure magnétique

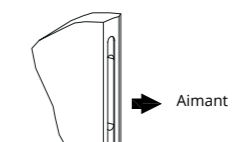

Vantail prédisposé pour aimant

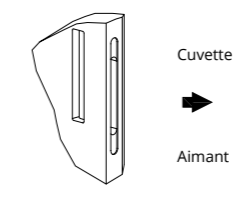

Vantail prédisposé pour aimant et trou pour cuvette

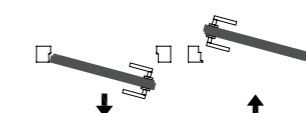

Tirer vers la gauche/Pousser vers la droite

DIMENSION DE PASSAGE	
L	H
600 ÷ 1000	1800 ÷ 2700

* Disponible uniquement pour les vantaux laqués mat ou seulement avec fond
Avant de commander la porte, il est nécessaire de vérifier que la dimension du châssis commandé correspond à la mesure réelle de l'ouverture prise sur le chantier après l'installation.