

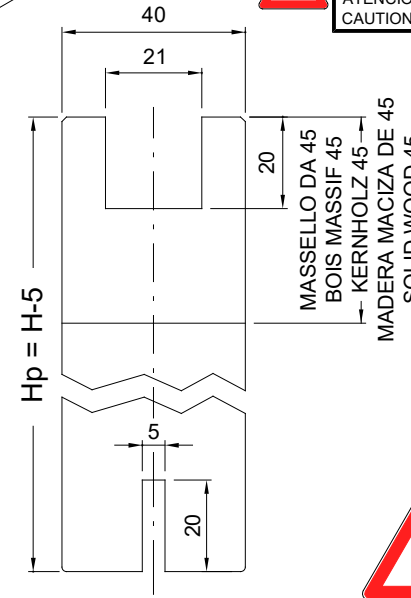

DIMENSIONI PANNELLO PORTA - DIMENSIONS DU PANNEAU DE PORTE - ABMESSUNGEN DES TÜRFLÜGELS - DIMENSIONES PANEL PUERTA - DOOR DIMENSIONS

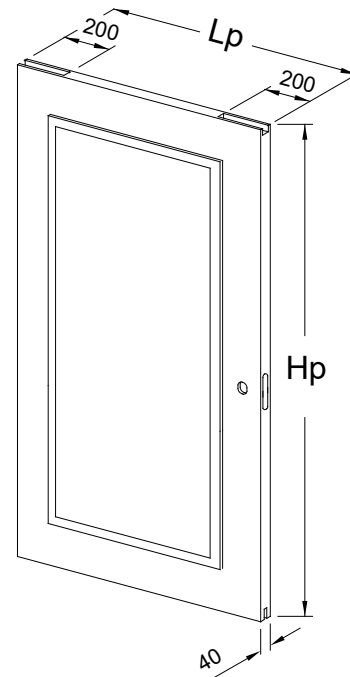
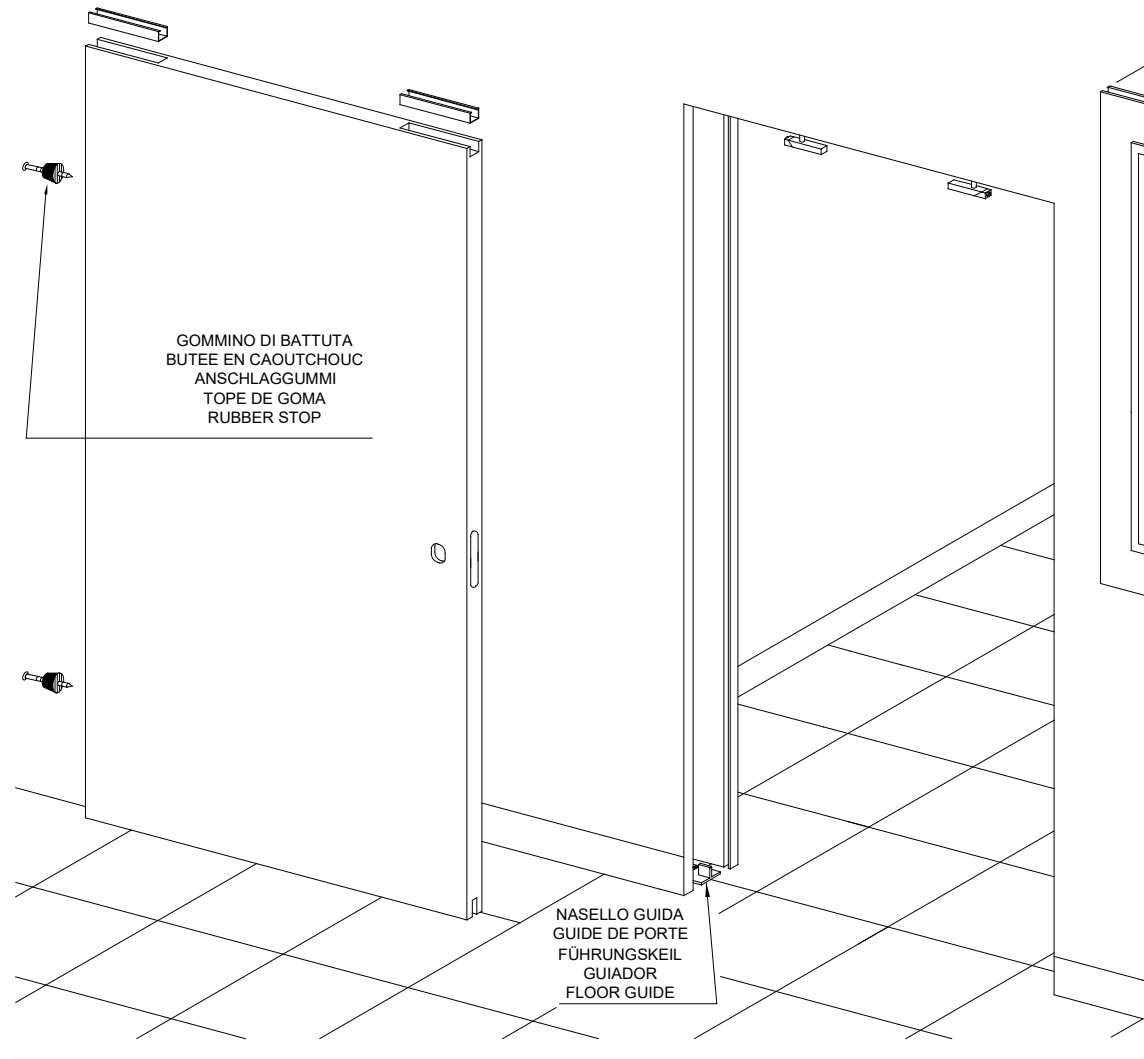

ATTENZIONE: VERIFICARE LA LUCE DI PASSAGGIO PRIMA DI REALIZZARE IL PANNELLO PORTA
ATTENTION: VERIFIER LA DIMENSION DE PASSAGE AVANT DE REALISER LE PANNEAU DE LA PORTE
ACHTUNG: VOR DER MONTAGE DES TÜRFLÜGELS DIE ÖFFNUNGSWEITE ÜBERPRÜFEN.
ATENCIÓN: COMPROBAR LA LUZ DE PASO ANTES DE REALIZAR EL PANEL DE LA PUERTA
CAUTION: CHECK THE CLEAR OPENING SIZE BEFORE FITTING THE DOOR

	INTONACO ENDUIT PUTZ ENLUCIDO PLASTER	CARTONGESSO PLAQUES DE PLATRE GIPSKARTON CARTÓN YESO PLASTERBOARD
SPESSORE PARETE FINITA - EPAISSEUR CLOISON FINIE STÄRKE FERTIGE WAND - GROSOR PARED TERMINADA FINISHED WALL THICKNESS	105 125	100 125 2L
SEDE INTERNA - VIDE INTERNE - INNENMASS ALOJAMIENTO INTERIOR - INTERNAL THICKNESS	56 56	56 56
SPESSORE MASSIMO PORTA - EPAISSEUR MAXIMALE DE LA PORTE - MAX. TÜRSTÄRKE - GROSOR MÁXIMO PUERTA - MAXIMUM DOOR THICKNESS	40 40	40 40

LUCE NOMINALE DIMENSION DE PASSAGE NOMINALE NENNÖFFNUNGSWEITE LUZ NOMINAL NOMINAL WIDTH L x H*	Q.tà N. Menge Nr. Can. N. Qty No.	PANNELLO PANNEAU TÜRFLÜGEL PANEL DOOR PANEL Lp x Hp
600x2030 600x2100 600x2400	1	615 H*-5
700x2030 700x2100 700x2400	1	715 H*-5
800x2030 800x2100 800x2400	1	815 H*-5
900x2030 900x2100 900x2400	1	915 H*-5
1000x2030 1000x2100 1000x2400	1	1015 H*-5

* MISURA DA VERIFICARE PRIMA DI REALIZZARE LA PORTA
 * MESURE A VERIFIER AVANT DE REALISER LA PORTE
 * VOR DER MONTAGE DER TÜR ZU ÜBERPRÜFENDES MASS
 * MEDIDA A CONTROLAR ANTES DE REALIZAR LA PUERTA
 * MEASUREMENT TO BE CHECKED BEFORE FIXING DOOR

ANTA UNICA LUCE EFFETTIVA DI PASSAGGIO = LUCE NOMINALE - 10 mm.
VANTAIL UNIQUE DIMENSION EFFECTIVE DE PASSAGE = DIMENSION DE PASSAGE NOMINALE - 10 mm.
EFFEKTIVE EINZELFLÜGEL-ÖFFNUNGSWEITE = NENNÖFFNUNGSWEITE - 10 mm.
UNA HOJA, LUZ DE PASO EFECTIVA = LUZ NOMINAL - 10 mm.
EFFECTIVE CLEAR OPENING SIZE FOR SINGLE DOOR = NOMINAL WIDTH - 10 mm.

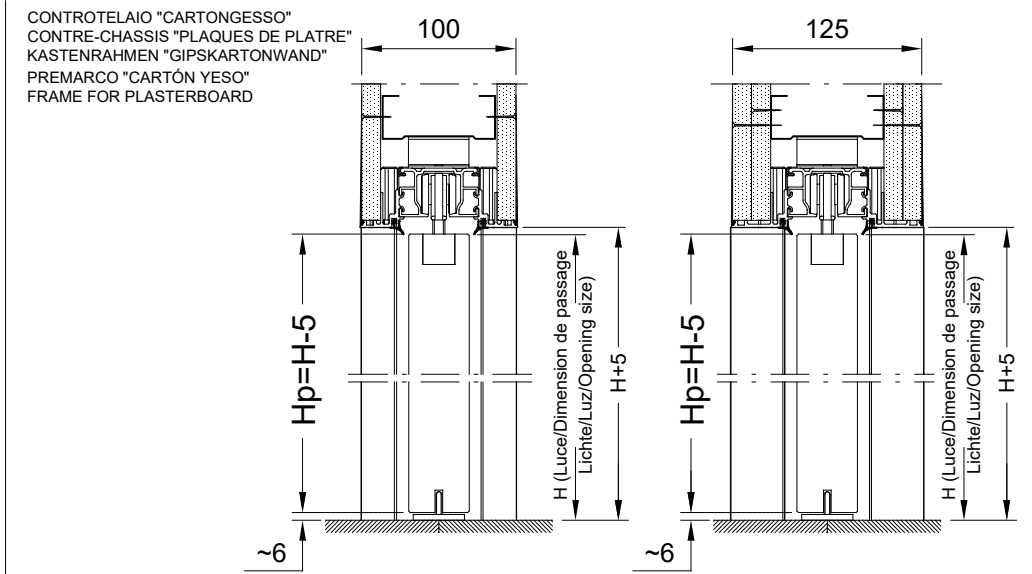
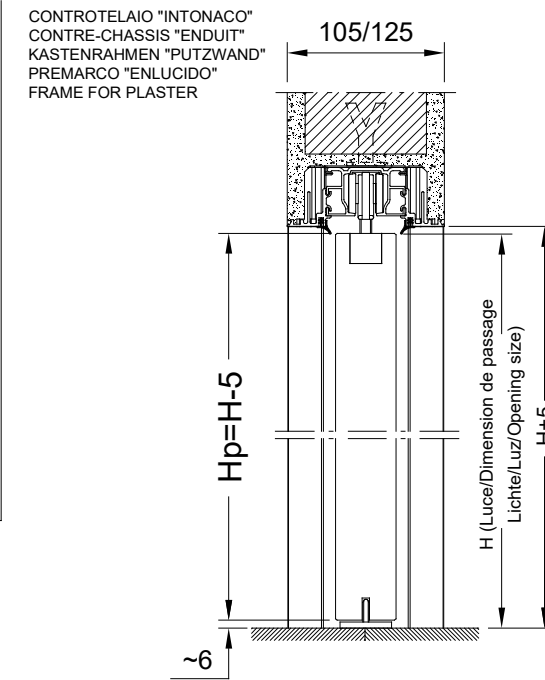

ACCESSORI PER IL MONTAGGIO DELLA PORTA ACCESSOIRES POUR LE MONTAGE DE LA PORTE ZUBEHÖR FÜR TÜRMONTAGE ACCESORIOS PARA EL MONTAJE DE LA PUERTA ACCESSORIES FOR DOOR INSTALLATION

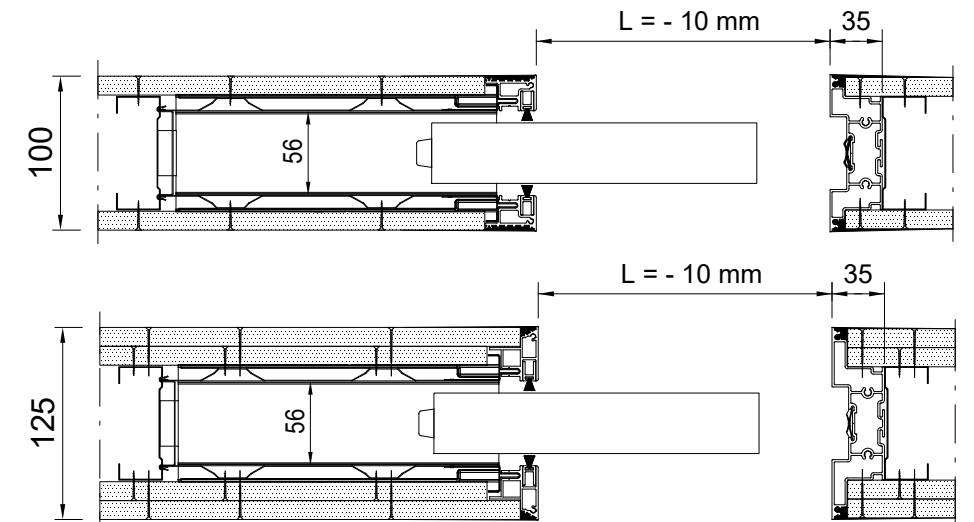
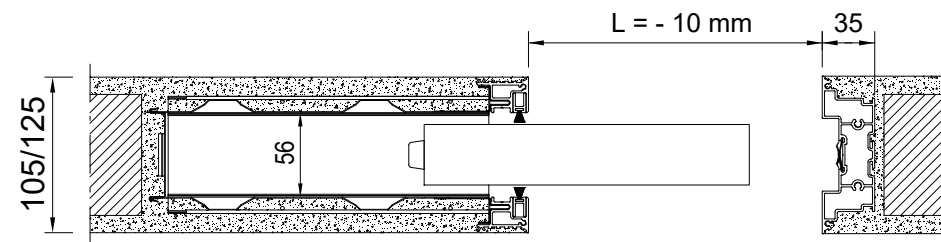
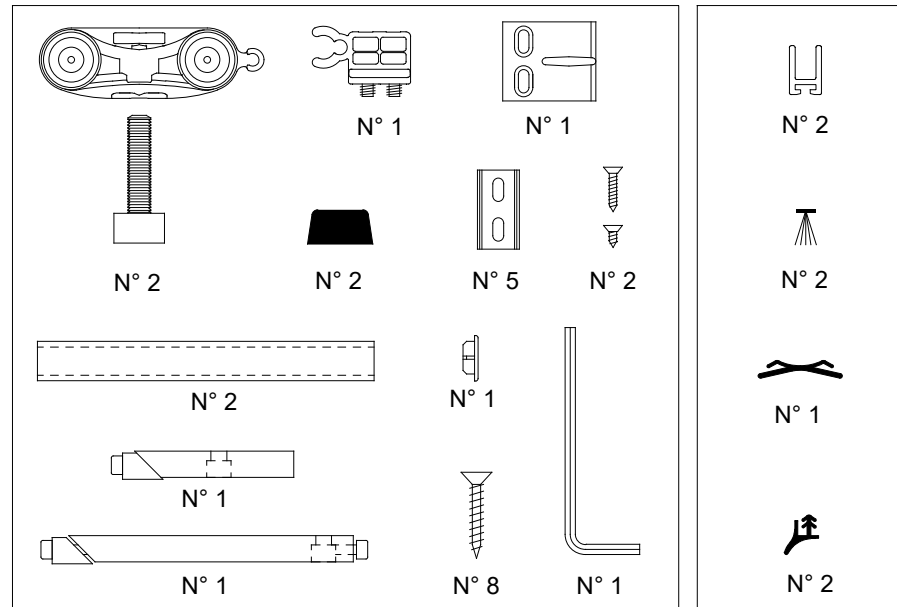

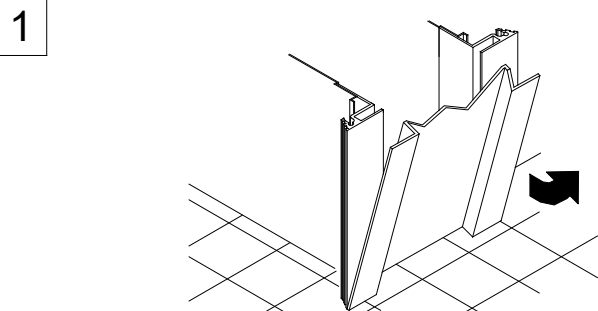

AD AVVENUTA MATURAZIONE DELL'INTONACO, TOGLIERE LE MASCHERINE DI COPERTURA E I DISTANZIALI INTERNI DI POLISTIRENO. PULIRE ACCURATAMENTE L'INTERNO DEL CASSONETTO.

APRES MATURATION DE L'ENDUIT, ENLEVER LES GABARITS DE COUVERTURE ET LES ENTRETOISES INTERNES EN POLYSTYRENE. NETTOYER SOIGNEUSEMENT L'INTERIEUR DU CAISSON.

NACH DER AUSHÄRTUNG DES PUTZES DIE ABDECKUNGEN UND INNEREN SCHAUMSTOFF-DISTANZSTÜCKE ENTFERNEN. DEN INNENBEREICH DES SCHIEBETÜRKASTENS SORGFÄLTIG REINIGEN.

UNA VEZ MADURO EL ENLUCIDO, QUITAR LAS PROTECCIONES DE COBERTURA Y LOS SEPARADORES INTERIORES DE POLIESTIRENO. LIMPIAR CUIDADOSAMENTE EL INTERIOR DEL ARMAZÓN.

AFTER PLASTER HAS FULLY HARDENED, REMOVE MASKING COVERS AND THE INTERNAL POLYSTYRENE SPACERS. THOROUGHLY CLEAN THE INTERIOR OF THE METAL BOX.

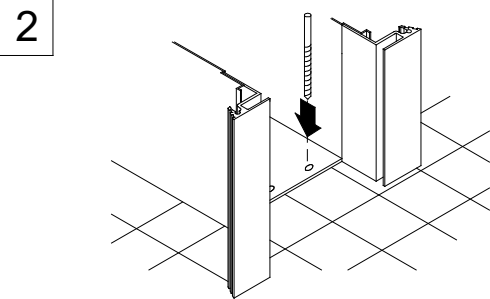

SE NECESSARIO RIPASSARE CON UNA PUNTA Ø3 I FORI DI FISSAGGIO PER IL NASELLO GUIDA. FISSARE IL NASELLO GUIDA UTILIZZANDO LE VITI 4.2x9.5. SE IL CASSONETTO FOSSE STATO MONTATO SOTTO IL LIVELLO DEL PAVIMENTO UTILIZZARE GLI SPESSORI IN DOTAZIONE E IN QUESTO CASO LE VITI 4.2x19.

SI NECESSAIRE, REPASSER A L'AIDE D'UNE POINTE Ø3 LES TROUS DE FIXATION DU GUIDE. FIXER LE GUIDE A L'AIDE DES VIS 4.2x9.5. SI LE CAISSON A ETE MONTE SOUS LE NIVEAU DU SOL, UTILISER LES CALES FOURNIES ET, DANS CE CAS, LES VIS 4.2x19.

FALLS ERFORDERLICH, DIE BEFESTIGUNGSBOHRUNGEN FÜR DEN FÜHRUNGSKEIL MIT EINEM BOHRER Ø3 NACHBOHREN. DEN FÜHRUNGSKEIL UNTER VERWENDUNG DER SCHRAUBEN 4.2x9.5 BEFESTIGEN. LIEGT NACH DEM EINBAU DES KASTENRAHMENS DESSEN UNTERER ABSCHLUSS UNTERHALB DER BODENEBENE, SIND DIE MITGELIEFERTEN PASSSCHEIBEN EINZUFÜGEN UND IN DIESEM FALL DIE SCHRAUBEN 4.2x19 ZU VERWENDEN.

SI ES NECESARIO REPASAR CON UN BROCA DE Ø3 LOS ORIFICIOS DE FIJACIÓN DEL GUIADOR. FIJAR EL GUIADOR UTILIZANDO LOS TORNILLOS 4.2 x 9.5. SI EL ARMAZÓN SE HA MONTADO POR DEBAJO DEL NIVEL DEL PAVIMENTO, UTILIZAR LOS ESPESORES SUMINISTRADOS DEL EQUIPO Y EN ESTE CASO LOS TORNILLOS 4.2 x 19.

IF NECESSARY, RE-DRILL THE FLOOR GUIDE FIXING HOLES WITH A Ø3 BIT. FIX THE FLOOR GUIDE USING THE 4.2x9.5 SCREWS. IF THE BOX HAS BEEN INSTALLED BENEATH THE LEVEL OF THE FLOOR, USE THE SPACERS PROVIDED AND THE 4.2x19 SCREWS.

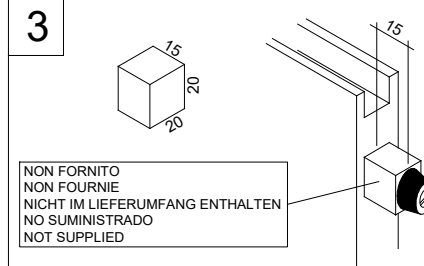

FISSARE I GOMMINI DI BATTUTA SUL LATO POSTERIORE DELLA PORTA AGGIUNGENDO UNO SPESSORE DI 15 MM.

FIXER LES BUTEES EN CAOUTCHOUC SUR LE COTE POSTERIEUR DE LA PORTE EN AJOUTANT UNE EPAISSEUR DE 15 MM.

DIE ANSCHLAGGUMMISTÜCKE AN DER EINSCHUBSEITE DER TÜR BEFESTIGEN, INDEM MAN EIN 15-MM-DISTANZSTÜCK EINFÜGT.

FIJAR LOS TOPES DE GOMA EN EL LADO TRASERO DE LA PUERTA, AÑADIENDO UN ESPESOR DE 15 MM.

FIX THE RUBBER STOPS ON THE REAR EDGE OF THE DOOR ADDING A 15-MM SHIM.

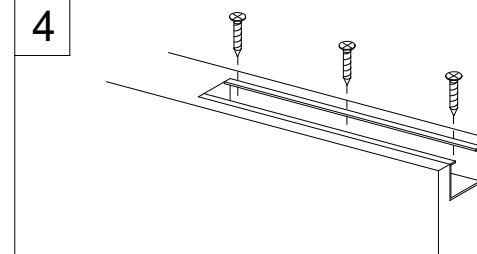

FISSARE LE STAFFE DI SOSPENSIONE ALLA PORTA CON LE VITI 4x30. VERIFICARE CHE LE VITI NON IMPEDISCA IL PASSAGGIO DELLA STAFFA.

FIXER LES ETRIERES DE SUSPENSION A LA PORTE PAR LES VIS 4x30. S'ASSURER QUE LES VIS N'EMPECHENT PAS LE PASSAGE DE L'ETRIER.

DIE AUFHÄNGEBÜGEL DER TÜR MIT DEN SCHRAUBEN 4x30 BEFESTIGEN. SICHERSTELLEN, DASS DIE SCHRAUBEN DAS EINSCHIEBEN DES LAUFWAGENBÜGELS NICHT BEHINDERN.

FIJAR LOS SOPORTES DE SUSPENSIÓN A LA PUERTA CON LOS TORNILLOS 4 x 30. COMPROBAR QUE LOS TORNILLOS NO IMPIDAN EL PASO DEL SOPORTE.

FIX THE SUSPENSION BRACKETS TO THE DOOR WITH THE 4x30 SCREWS. CHECK THAT THE SCREWS DO NOT IMPEDE FREE PASSAGE OF THE BRACKET.

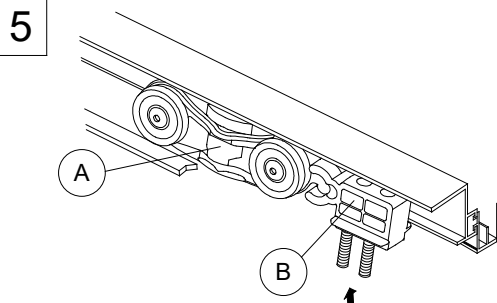

INSERIRE NELLA GUIDA I CARRELLI (A) DI SCORRIMENTO E IL FERMO DI BATTUTA (B).

INSERER DANS LE RAIL LES CHARIOTS (A) DE COULISSEMENT ET L'ARRET DE BUTEE (B).

DIE GLEITSCHIEBER (A) UND DEN ANSCHLAG (B) IN DIE FÜHRUNG SCHIEBEN.

INTRODUCIR EN LA GUÍA LOS CARROS (A) DE DESLIZAMIENTO Y EL TOPE FINAL (B).

INSERT THE SLIDING HANGERS (A) AND THE END STOP (B) IN THE RAIL.

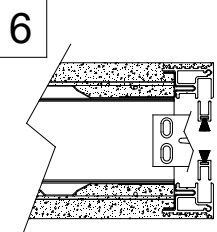

INSERIRE I PORTASPAZZOLINI E SPAZZOLINI NELLE APPOSITE SEDI E SE NECESSARIO BLOCCARE CON COLLA ACRILICA (NON UTILIZZARE SILICONE).

INSERER LES PORTE-BALAIS ET LES BALAIS DANS LES LOGEMENTS PREVUS A CET EFFET ET, AU BESOIN, BLOQUER EN UTILISANT DE LA COLLE ACRYLIQUE (NE PAS UTILISER DE SILICONE).

DIE BÜRSTENHALTER UND DIE BÜRSTEN IN DIE ENTSPRECHENDEN AUFNAHMEN ANBRINGEN UND BEI BEDARF MIT ACRYLKLEBER SICHERN (KEIN SILIKON VERWENDEN).

INTRODUCIR LOS PORTACEPILLOS Y CEPILLOS EN SUS ALOJAMIENTOS Y, SI FUERA NECESARIO, FIJARLOS CON COLA ACRÍLICA (NO APLICAR SILICONA).

INSERT THE BRUSH HOLDERS AND BRUSHES IN THE APPROPRIATE GUIDES AND SECURE WITH ACRYLIC GLUE IF NECESSARY (DO NOT USE SILICONE).

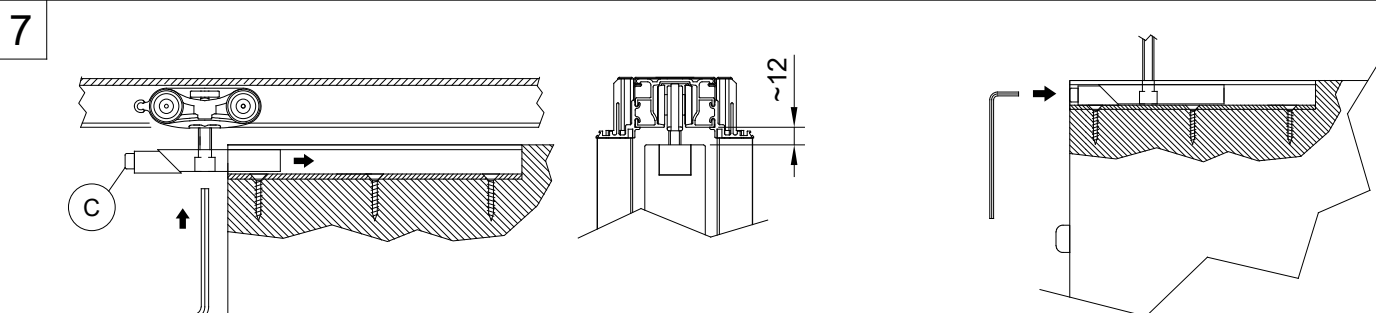

AGGANCIARE LA STAFFA CORTA AL CARRELLO POSTERIORE; INSERIRE PARZIALMENTE LA STAFFA NELL'ANTA E REGOLARNE L'ALTEZZA COME INDICATO POI INSERIRE LA STAFFA NELL'ANTA FINCHE LA VITE "C" NON SIA A PARI DEL BORDO ANTA, QUINDI BLOCCARLA TRAMITE LA VITE "C".

ACCROCHER LA BRIDE COURTE AU CHARIOT POSTERIEUR; INSERER PARTIELLEMENT LA BRIDE DANS LE VANTAIL ET REGLER LA HAUTEUR COMME MONTRE; ENSUITE INSERER LA BRIDE DANS LE VANTAIL JUSQU'A ALIGNER LA VIS « C » AU BORD DU VANTAIL. BLOQUER LA BRIDE A L'AIDE DE LA VIS « C ».

DEN KURZEN BÜGEL AM HINTEREN GLEITSCHIEBER EINHAKEN; DEN BÜGEL TEILWEISE IN DEN TÜRFÜGEL SCHIEBEN UND DIE HÖHE WIE DARGESTELLT EINSTELLEN. DANACH DEN BÜGEL IN DEN FLÜGEL SCHIEBEN, BIS DIE SCHRAUBE „C“ MIT DER KANTE DES TÜRFÜGELS GEFLUCHTET IST. ZUM SCHLUSS MIT DER SCHRAUBE „C“ BEFESTIGEN.

ENGANCHAR EL SOPORTE CORTO AL CARRO TRASERO; INSERTAR PARCIALMENTE EL SOPORTE EN LA HOJA Y AJUSTAR LA ALTURA COMO SE INDICA, LUEGO INSERTAR EL SOPORTE EN LA HOJA HASTA QUE EL TORNILLO "C" ESTÉ A HACES DEL CANTO DE LA PUERTA, LUEGO BLOQUEAR CON EL TORNILLO "C".

ENGAGE THE SHORT BRACKET WITH THE REAR HANGER; PARTIALLY INSERT THE BRACKET INTO THE DOOR AND ADJUST ITS HEIGHT AS INDICATED; THEN, INSERT THE BRACKET INTO THE DOOR UNTIL SCREW "C" IS LEVEL WITH THE DOOR EDGE, THEN SECURE IT USING SCREW "C".

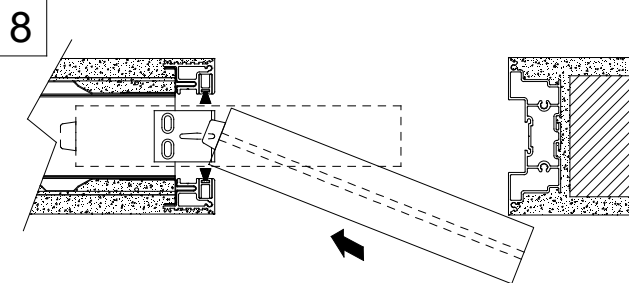

INSERIRE L'ANTA NEL NASELLO A PAVIMENTO FINO AD ALLINEARLA AL CASSONETTO.

INSERER LE VANTAIL DANS LE GUIDE DE PORTE JUSQU'A ALIGNER LE VANTAIL AU CAISSON.

DEN TÜRFÜGEL AUF DIE FÜHRUNG AM BODEN SETZEN UND ZUM SCHIEBETÜRKASTEN AUSRICHTEN.

INSERTAR LA HOJA EN EL GUIADOR DE SUELO HASTA ALINEARLA CON EL ARMAZÓN.

INSERT THE DOOR INTO THE FLOOR CYLINDER ROD UNTIL IT IS ALIGNED WITH THE BOX FRAME.

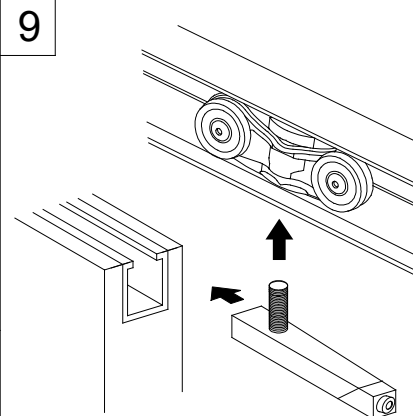

AGGANCIARE LA STAFFA LUNGA AL CARRELLO ANTERIORE; RIPETERE LE OPERAZIONI COME AL PUNTO 7 POI INSERIRE COMPLETAMENTE LA STAFFA NELL'ANTA, QUINDI BLOCCARLA TRAMITE LA VITE "C".

ACCROCHER LA BRIDE LONGUE AU CHARIOT ANTERIEUR; RÉPÉTER LES OPERATIONS DONT AU POINT 7 ET INSERER COMPLETEMENT LA BRIDE DANS LE VANTAIL. ENSUITE BLOQUER PAR LA VIS « C ».

DEN LANGEN BÜGEL AM VORDEREN GLEITSCHIEBER EINHAKEN; DIE VORGÄNGE WIE IN SCHRITT 7 WIEDERHOLEN, DEN BÜGEL DES TÜRFÜGELS VOLLSTÄNDIG IN DEN FLÜGEL EINFÜHREN UND MIT DER SCHRAUBE „C“ BEFESTIGEN.

ENGANCHAR EL SOPORTE LARGO AL CARRO DELANTERO; REPETIR LAS OPERACIONES COMO EN EL PUNTO 7 Y LUEGO INSERTAR TOTALMENTE EL SOPORTE EN LA HOJA, LUEGO BLOQUEARLA CON EL TORNILLO "C".

ENGAGE THE LONG BRACKET WITH THE FRONT HANGER; REPEAT THE OPERATIONS AS IN POINT 7, THEN INSERT THE BRACKET COMPLETELY INTO THE DOOR AND SECURE IT USING SCREW "C".

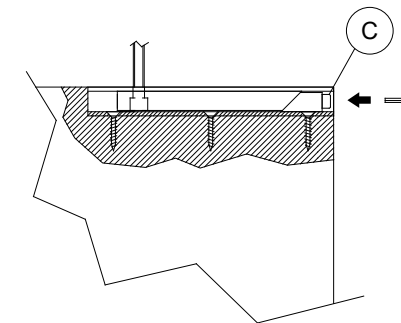

INSERIRE IL TAPPO DI COPERTURA NELLA PARTE ANTERIORE DELLA PORTA.

INSERER LE BOUCHON DE COUVERTURE DANS LA PARTIE ANTERIEURE DE LA PORTE.

DIE ABDECKUNG AUF DER VORDERSEITE DER TÜR ANBRINGEN.

INSERTAR LA TAPA DE PROTECCIÓN EN LA PARTE DELANTERA DE LA PUERTA.

INSERT THE COVER CAP IN THE FRONT PART OF THE DOOR.

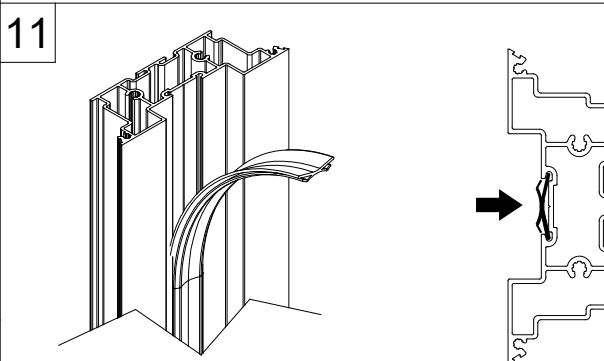

INSERIRE LA GUARNIZIONE DI BATTUTA NELLA APPOSITA SEDE SUL MONTANTE DI BATTUTA.

INSERER LE JOINT DE BUTEE DANS LE LOGEMENT PREVU A CET EFFET SUR LE MONTANT DE BUTEE.

DIE ANSCHLAGDICHTUNG IN DER ENTSPRECHENDEN AUFNAHME AM ANSCHLAGPROFIL BEFESTIGEN.

INSERTAR LA GUARNICIÓN DE TOPE EN SU ALOJAMIENTO EN EL MONTANTE DE TOPE.

INSERT THE REBATE SEALING STRIP IN THE APPROPRIATE GUIDE ON THE JAMB

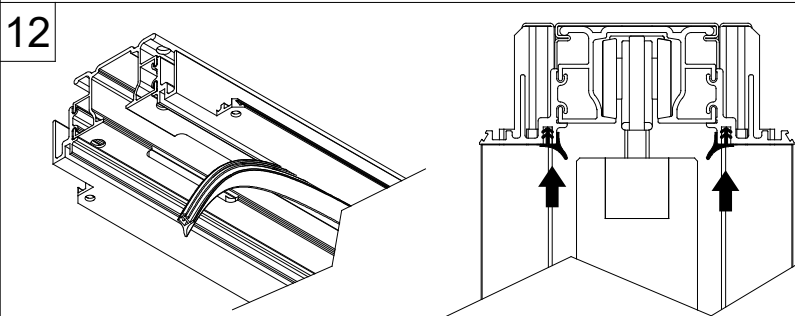

INSERIRE LA GUARNIZIONE DI FINITURA NELLE APPOSITE SEDI SUL TRAVERSO.

INSERER LE JOINT DE FINITION DANS LES LOGEMENTS PREVUS A CET EFFET SUR LE RAIL.

DIE ABSCHLUSSDICHTUNG IN DEN ENTSPRECHENDEN AUFNAHMEN AN DER QUERSCHIENE EINFÜHREN.

INSERTAR LA GUARNICIÓN DE ACABADO EN SUS ALOJAMIENTOS EN EL TRAVESAÑO.

INSERT THE FINISH SEALING STRIP IN THE APPROPRIATE GUIDES ON THE CROSS RAIL.