

1

IT
INSERIRE IL TRAVERSO NEL CASSONETTO UTILIZZANDO LE TRANCIATURE (B) REALIZZATE NELLA PARTE ALTA. **ATTENZIONE: ASSICURARSI CHE IL TRAVERSO SIA AGGANCIATO CORRETTAMENTE SU TUTTE LE TRANCIATURE FINO IN FONDO AL CASSONETTO!**

FR
INTRODUIRE LA TRAVERSE DANS LE CAISSON EN UTILISANT LES PIÈCES DE BOIS TRANCHE (B) RÉALISÉES DANS LE HAUT. **ATTENTION : VÉRIFIER QUE LA TRAVERSE EST CORRECTEMENT FIXÉE SUR TOUTES LES PIÈCES DE BOIS TRANCHE JUSQU'AU FOND DU CAISSON !**

ES
INSERTAR EL TRAVESAÑO EN EL ARMAZÓN, UTILIZANDO LOS TROQUELADOS (B) REALIZADOS EN LA PARTE SUPERIOR. **ATENCIÓN: ¡ASEGURARSE DE QUE EL TRAVESAÑO ESTÉ CORRECTAMENTE ENGANCHADO EN TODOS LOS TROQUELADOS HASTA EL FONDO DEL ARMAZÓN!**

DE
DIE QUERSCHIEBE IN DIE SCHLITZE (B) IM OBEREN TEIL IN DEN SCHIEBETÜRKASTEN EINFÜHREN. **ACHTUNG: IMMER SICHERSTELLEN, DASS DIE QUERSCHIEBE KORREKT IN ALLEN SCHLITZEN BIS ZUM ANSCHLAG AM SCHIEBETÜRKASTEN EINRASTEN.**

EN
INSERT THE CROSS RAIL INTO THE FRAME BOX USING THE CUT-OUTS (B) MADE AT THE TOP. **IMPORTANT: ENSURE THAT THE CROSS RAIL IS CORRECTLY ENGAGED ON ALL CUT-OUTS TO THE BOTTOM OF THE FRAME BOX!**

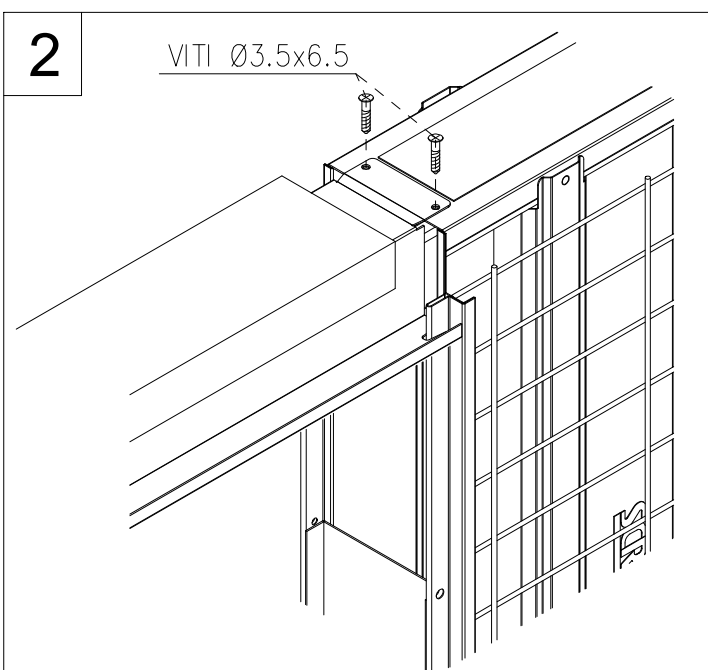

2

IT
FISSARE IL TRAVERSO AL CASSONETTO MEDIANTE LE VITI IN DOTAZIONE

FR
FIXER LA TRAVERSE AU CAISSON A L'AIDE DES VIS FOURNIES

ES
FIJAR EL TRAVESAÑO AL ARMAZÓN CON LOS TORNILLOS EN DOTACIÓN.

DE
DIE QUERSCHIEBE MIT DEN MITGELIEFERTEN SCHRAUBEN AM SCHIEBETÜRKASTEN BEFESTIGEN.

EN
FIX THE CROSS RAIL TO THE FRAME BOX USING THE SCREWS PROVIDED

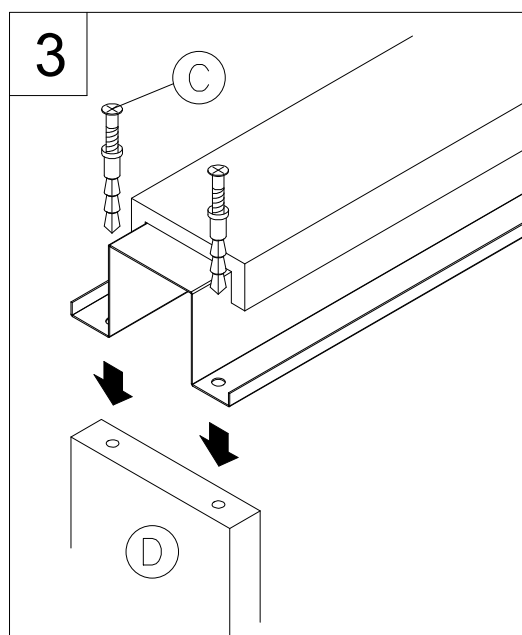

3

IT
INSERIRE I CHIODI PREMONTATI (C) NEL TRAVERSO E BLOCCARE IL MONTANTE (D).

FR
INTRODUIRE LES VIS CHEVILLES (C) A TRAVERS LE RAIL ET LES BLOQUER DANS LE MONTANT (D)

ES
INTRODUCIR LOS CLAVOS PREMONTADOS (C) EN LA GUIA Y BLOQUER EL MONTANTE(D).

DE
DIE VORMONTIERTEN NÄGEL IN DIE SCHIENE EINFÜHREN UND SIE MIT DEM SENKRECHTEN PROFIL (D) VERBINDEN.

EN
INSERT PRE-FITTED SCREWS (C) IN RAIL AND FIX THEM IN JAMB (D).

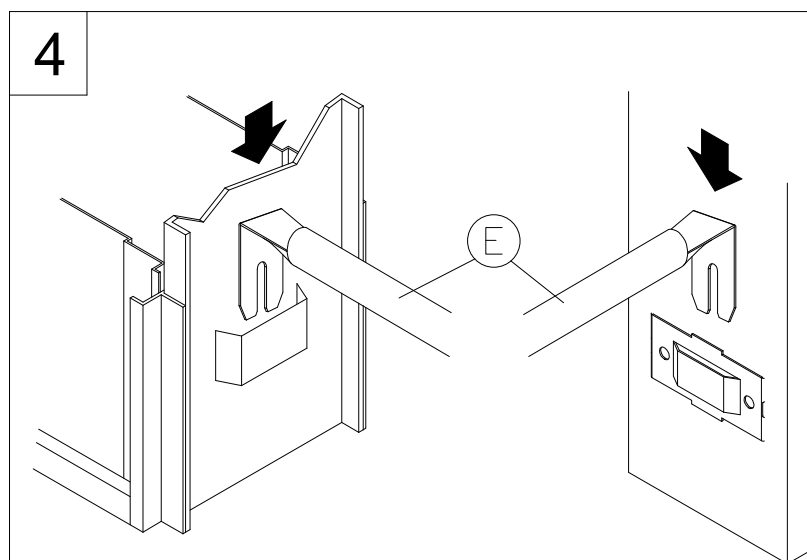

4

IT
INSERIRE I DISTANZIALI (E) NELLE APPOSITE SEDI.

FR
INSERER LES BARRES D'ECARTEMENT (E) DANS LEURS LOGEMENTS.

ES
INTRODUCIR LOS DISTANCIADORES (E) EN LOS RESPECTIVOS ALOJAMIENTOS.

DE
DIE ABSTANDHALTER (E) IN DIE VORGESEHENE AUFNAHME EINFÜGEN.

EN
POSITION SPACER (E) IN MOUNTINGS.

I dati pubblicati sono indicativi. SCRIGNO S.p.A. declina ogni responsabilita' per le possibili inesattezze contenute, dovute ad errori di stampa, di trascrizione o per qualsiasi altro motivo e si riserva il diritto di apportare modifiche atte a migliorare i prodotti senza preavviso. La riproduzione anche parziale è severamente vietata a norme di legge.

Ces informations sont remises a titre indicatif. SCRIGNO S.p.A. decline toute responsabilité en cas d'erreur d'impression, de traduction, ou pour tout autre motif. Elle se réserve le droit d'apporter toute modification pour le montage et l'amélioration du produit sans préavis. Toute reproduction même partielle de ce document est formellement interdite.

Los datos publicados son indicativos. La sociedad SCRIGNO S.p.A. declina toda responsabilidad por los posibles errores contenidos, debido a errores de imprenta, de transcripción o cualquier otro motivo y se reserva el derecho de mejorar los productos sin previo aviso. La reproducción total o parcial esta prohibida por la ley.

Bei den veröffentlichten Daten handelt es sich um Richtwerte. Die Scrigno S.p.A. lehnt jegliche Haftung für auf Druckfehler oder andere Ursachen zurückzuführende Ungenauigkeiten ab, und behält sich das Recht vor, jederzeit ohne Vorankündigung Verbesserungen am Produkt vorzunehmen. Der Nachdruck ist auch auszugweise gesetzlich untersagt

The information given in this document is for descriptive purposes only. SCRIGNO S.p.A. will not be held responsible for any inaccuracies caused by printing errors,transcription errors or for any other reason,and reserves the right to make modifications, without giving prior notice,for the improvement of its products. The reproduction,including the partial reproduction,of this document is severely prohibited within the terms of the Law.



Scrigno SpA | scrigno.net
via Casale Sant'Ermete 975
47822 Santarcangelo di Romagna (RN)
ph. + 39 0541 757711
fax + 39 0541 757780
scrigno@scrigno.it

5

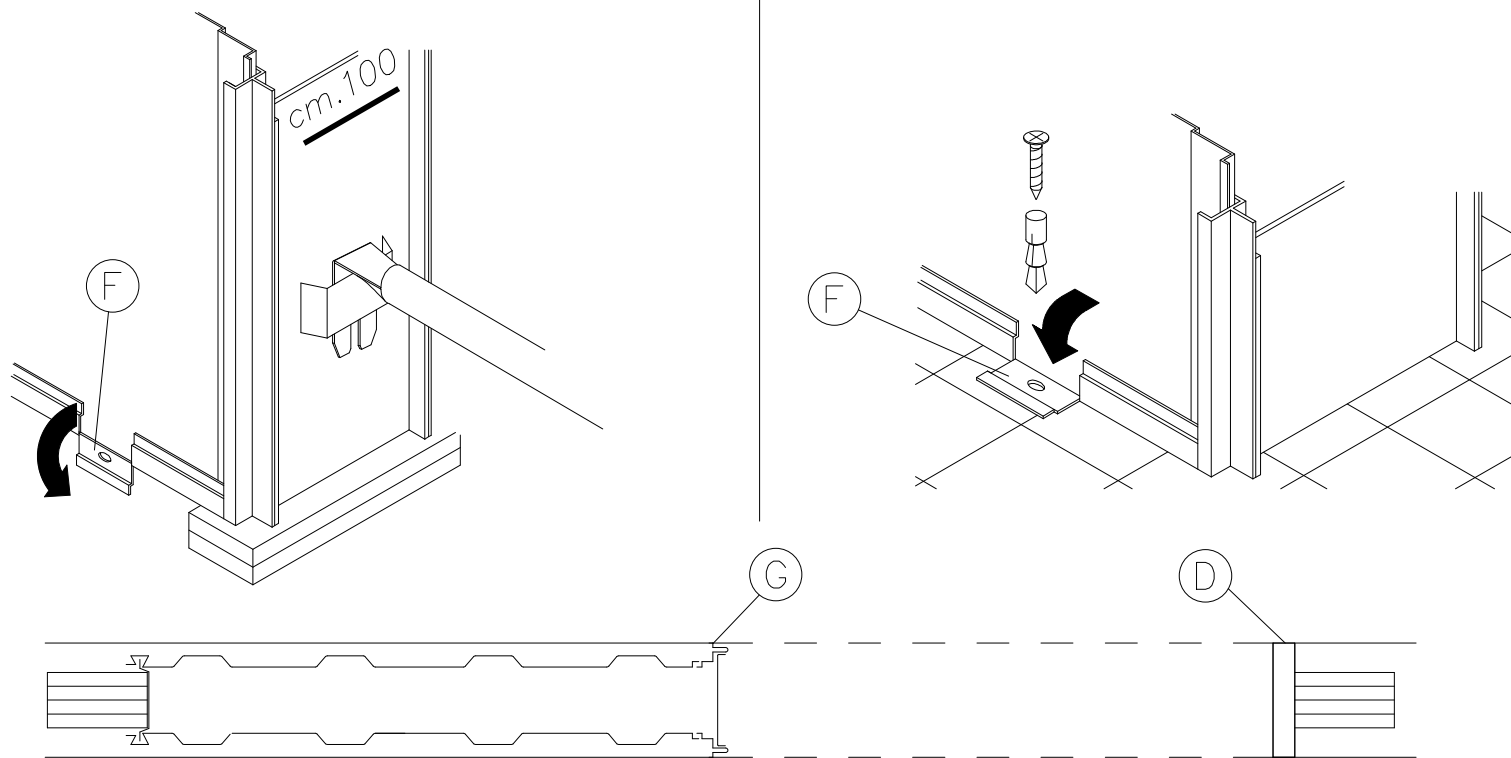

IT REALIZZARE LA PARETE CON UN VANO DI DIMENSIONI TALI DA ALLOGGIARE IL CONTROTELAIO. CREARE, DOVE NON ESISTE, UN PIANO A LIVELLO DEL PAVIMENTO FINITO (UTILIZZARE RIFERIMENTO 100 Cm), APPOGGIARE IL CONTROTELAIO, APRIRE LE APPENDICI, **CONTROLLARE ALLINEAMENTO, PERPENDICOLARITÀ E PIANO, PROCEDERE QUINDI AL FISSAGGIO DEL CONTROTELAIO. ATTENZIONE NON INSTALLARE IL CONTROTELAIO PIU' IN ALTO DEL LIVELLO PAVIMENTO FINITO.** APPLICARE LA RETE A MAGLIA FINE NELLA POSIZIONE INDICATA IN FIGURA.

FASE 1: RINZAFFARE IL FIANCO DEL CASSONETTO CON MALTA CEMENTIZIA (MINIMO 20% CEMENTO) FINO A COPRIRE LA RETE METALLICA (1 cm CIRCA).

FASE 2: ATTENDERE L'AVVENUTA MATURAZIONE DEL RINZAFFO (MINIMO TRE SETTIMANE), PAREGGIARE L'INTONACO FINO A FILO DEL CONTROTELAIO.

PROCEDERE ALLA RASATURA DI RIFINITURA (CHE PUO' ESSERE EFFETTUATA ANCHE CON GESSO O SCAGLIOLA), **ARCHITRAVARE SEMPRE LE STRUTTURE.**

FR

REALISER LA CLOISON EN LAISSANT L'EMPLACEMENT POUR Y LOGER LE CHASSIS. CALER LE CHASSIS EN TENANT COMPTE DU NIVEAU DU SOL FINI EN UTILISANT LE TRAIT DE NIVEAU A 100CM. POSER LE CHASSIS, OUVRIR LES PATTES DE FIXATION. CONTROLER L'ALIGNEMENT, L'APLOMB ET LE NIVEAU. FAIRE ATTENTION DE NE PAS INSTALLER LE CHASSIS PLUS HAUT QUE LE NIVEAU DU SOL FINI. APPLIQUER LA GRILLE A MAILLES FINES SELON LA POSITION INDIQUEE EN FIGURE. PHASE 1: ENDUIRE LA PARTIE LATÉRALE DU CAISSON AVEC DU MORTIER DE CIMENT (MINIMUM 20% DE CIMENT) JUSQU'A L'OUVERTURE COMPLETE DE LA GRILLE METALLIQUE (1 cm ENVIRON). PHASE 2: ATTENDRE LA MATURATION COMPLETE DE L'ENDUIT (MINIMUM TROIS SEMAINES). NIVELER L'ENDUIT EN L'EGALISANT AVEC LE BORD DU CONTRE-CHASSIS. EFFECTUER LE LISSAGE DE FINITION DE L'ENDUIT (VOIR A L'AIDE DE PLATRE OU DE PLATRE FIN). **SOUTENIR TOUJOURS LES STRUCTURES PAR UN DISPOSITIF D'ARCHITRAVES.**

ES

REALIZAR EL TABIQUE DEJANDO UN HUECO DE DIMENSIONES IDÓNEAS PARA ALOJAR EL PREMARCO. CREAR, SI NO EXISTE, UNA SUPERFICIE AL NIVEL DEL SUELO ACABADO (UTILIZANDO LA REFERENCIA 100 Cm), APOYAR EL PREMARCO, ABRIR LAS GARRAS, **CONTROLAR LA ALINEACIÓN, PERPENDICULARIDAD Y NIVEL Y FIJAR EL PREMARCO. ATENCIÓN, NO INSTALAR EL PREMARCO MÁS ALTO QUE EL NIVEL DEL SUELO ACABADO.** COLOCAR LA RED DE MALLA FINA EN LA POSICIÓN INDICADA EN LA FIGURA.

FASE 1: ENFOSCAR EL LADO DEL ARMAZÓN CON MORTERO (MÍNIMO 20% CEMENTO) HASTA CUBRIR LA RED METÁLICA (1 cm APROXIMADAMENTE).

FASE 2: ESPERAR QUE SE CONSOLIDE EL ENLUCIDO (MÍNIMO TRES SEMANAS). NIVELAR EL REVOQUE A RAS DEL PREMARCO. ALISAR EL REVOQUE (ESTA OPERACIÓN DE ACABADO TAMBIÉN SE PUEDE REALIZAR CON YESO O ESCAYOLA). **ASEGURAR SIEMPRE LAS ESTRUCTURAS TRABÁNDOLAS**

DE

DIE WAND MIT EINER ÖFFNUNG MAUERN, DEREN GRÖSSE AUSREICHT, UM DEN SCHIEBETÜRKASTEN ZU INSTALLIEREN. FALLS NICHT VORHANDEN, EINE STELLFLÄCHE AUF DER HÖHE DES FERTIGEN BODENS HERSTELLEN (100-CM-BEZUG VERWENDEN), DEN SCHIEBETÜRKASTEN POSITIONIEREN, DIE ANHÄNGE ÖFFNEN, **AUSRICHTUNG, RECHTWINKLIGKEIT UND EBENHEIT KONTROLLIEREN UND SCHLIESSLICH DEN SCHIEBETÜRKASTEN BEFESTIGEN. ACHTUNG: DEN SCHIEBETÜRKASTEN NICHT HÖHER ALS DEN FERTIGEN BODEN INSTALLIEREN.** DAS FEINGITTER IN DER POSITION GEMÄSS ABBILDUNG ANBRINGEN.

PHASE 1: DIE SEITE DES SCHIEBETÜRKASTENS MIT ZEMENTMÖRTEL (MINDESTENS 20 % ZEMENT) BEWERFEN, BIS DAS FEINGITTER BEDECKT IST (CA. 1 CM).

PHASE 2: DIE VOLLSTÄNDIGE AUSHÄRTUNG DES BEWURFS ABWARTEN (MINDESTENS DREI WOCHEN). DANACH BIS BÜNDIG ZUM RAND DES SCHIEBETÜRKASTENS VERPUTZEN. DIE ABSCHLIESSENDE GLÄTTUNG DES VERPUTZES AUSFÜHREN (AUCH MIT GIPS ODER STUCKGIPS MÖGLICH). **DIE STRUKTUREN STETS MIT GEEIGNETEN STÜTZEN ABSICHERN.**

EN

CONSTRUCT A WALL ENSURING SUFFICIENT SPACE IS LEFT TO RECEIVE THE BOX FRAME AND THE DOOR OPENING WIDTH. ENSURE THE FRAME IS INSTALLED AT FINISH FLOOR LEVEL, USING THE 100 Cm. MARKER ON THE FRAME AS A GUIDE. PLACE THE FRAME IN ITS INTENDED POSITION; PULL DOWN THE FIXING TABS AT FLOOR LEVEL, CHECK FOR PERFECT HORIZONTAL, VERTICAL AND PERPENDICULAR ALIGNMENT AND SECURE. NOTE: DO NOT INSTALL THE FRAME HIGHER THAN THE FINISHED FLOOR LEVEL. FIT THE FINE-MESH NET IN THE POSITION SHOWN IN THE ILLUSTRATION.

STEP 1: ROUGH IN THE SIDE OF THE BOX WITH CEMENT MORTAR (MINIMUM 20% CEMENT) UNTIL THE METAL NET IS COVERED (ABOUT 1 CM). STEP 2: WAIT FOR THE ROUGH IN TO CURE (AT LEAST THREE WEEKS). LEVEL OFF THE PLASTER FLUSH WITH THE FRAME. PROCEED TO SMOOTH FINISH (INCLUDING WITH GESSO OR SCAGLIOLA). **ALWAYS ARCHITRAVE STRUCTURES**

ANTA SINGOLA
PORTE SIMPLE
UNA HOJA
EINFLÜGELIGE TÜR
SINGLE DOOR

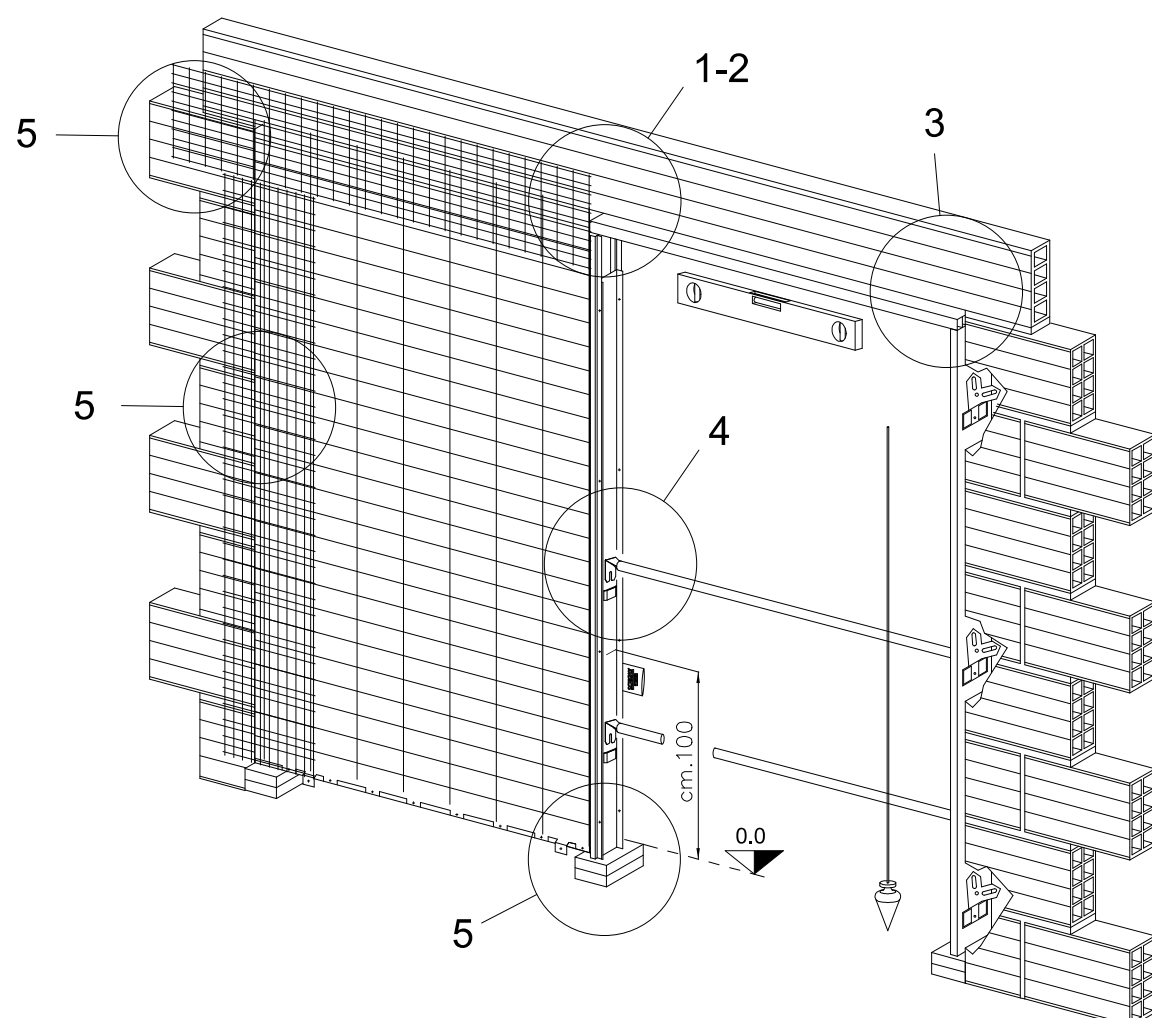

ANTA DOPPIA
PORTE DOUBLE
DOS HOJAS
DOPPELTÜR
DOUBLE DOOR

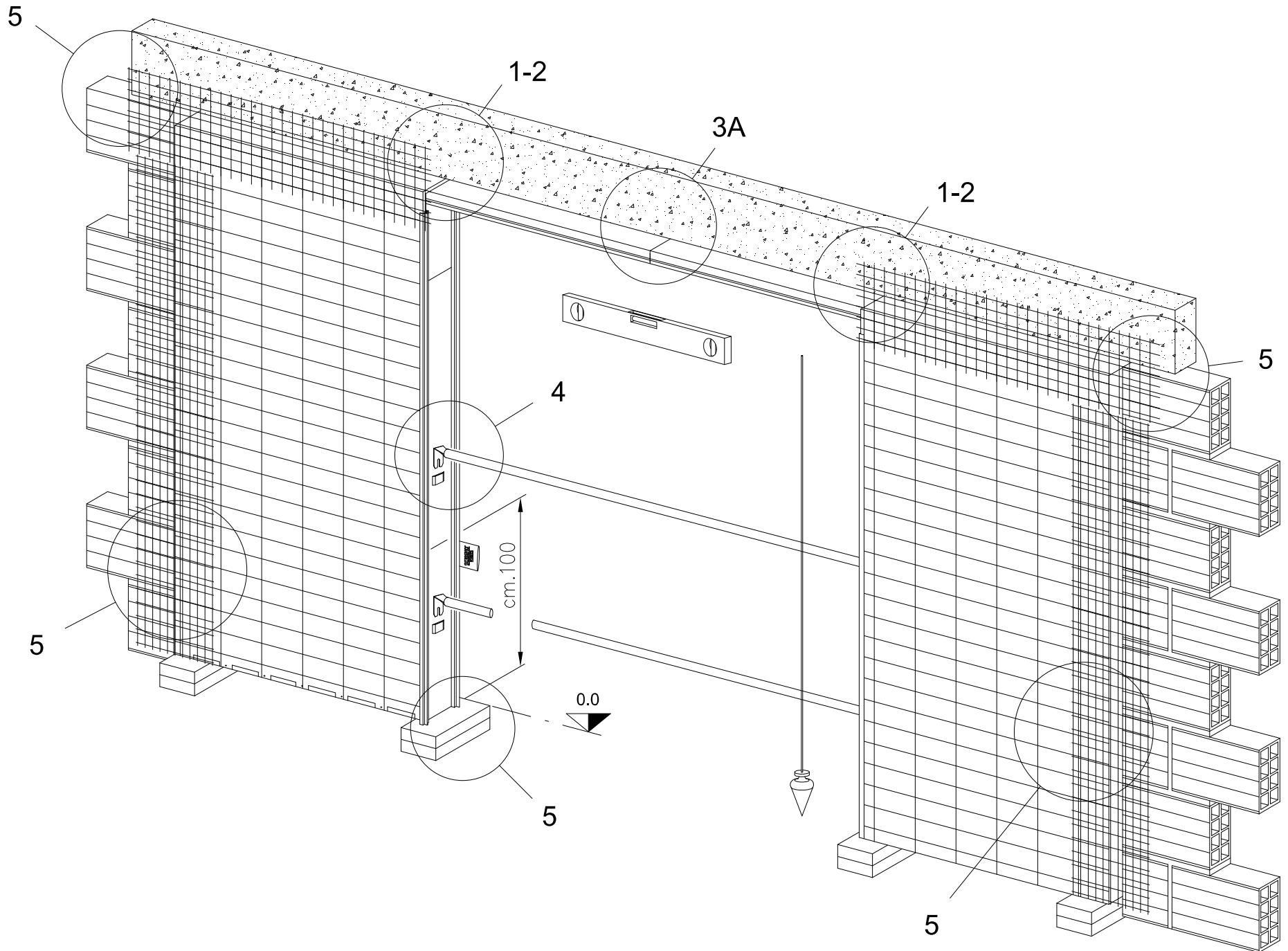
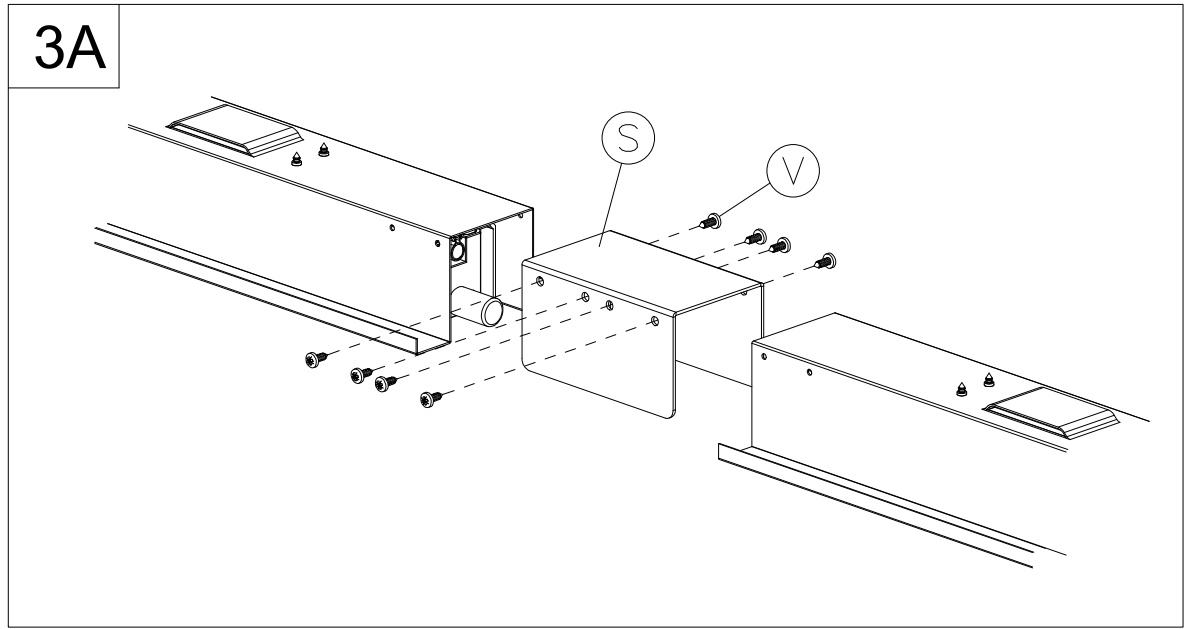

IT
POSIZIONARE I DUE CASSONETTI (CON IL TRAVERSO GIÀ FISSATO FIG.1-2) UNO CONTRO L'ALTRO. UNIRLI CON LA STAFFA DI GIUNZIONE (S). BLOCCARE LA STAFFA CON LE VITI (V) IN DOTAZIONE. PROCEDERE COME PER IL CONTROTELAIO SINGOLO DA FIG.4.

FR
POSITIONNER LES DEUX CHASSIS UN CONTRE L'AUTRE (AVEC LE RAIL DÉJÀ INTRODUIT FIG.1-2) ET UNIR LES RAILS AVEC LA BRIDE DE JONCTION (S) BLOQUER LE TOUT AVEC LES VIS (V). PROCEDER COMME POUR LE CHASSIS SIMPLE (FIG.4).

ES
COLOCAR LOS DOS ARMAZONES (CON EL TRAVERSANO YA FIJADO FIG.1-2) CONTRAPUESTOS Y EMPALMARLOS CON LA BRIDA DE UNIÓN (S). APRETAR LA BRIDA CON LOS TORNILLOS (V) EN DOTACIÓN, PROCEDER COMO PARA EL PREMARCO DE UNA HOJA (FIG.4).

DE
DIE ZWEI KÄSTEN (MIT DER SCHON MONTIERTEN SCHIENE ABB.1-2) MITTELS VERBINDUNGSBÜGEL(S) BÜGEL. DEN VERBINDER MIT DEN MITGELIEFERTEN SCHRAUBEN FIXIEREN UND WIE BEI DEN EINFACHEN KÄSTEN AB ABB. 4 VORGEHEN.

EN
POSITION THE TWO FRAME BOXES WITH THE RAILS ALREADY INSERTED (1-2) ONE OPPOSITE THE OTHER. JOIN THE FRAMES WITH HELP OF JOINING BRACKETS (S) AND FIX SCREWS (V) PROCEED NOW WITH THE SAME INSTRUCTIONS AS FOR SINGLE DOOR FRAME FROM DRAWING (4).



IT
DALLE CONOSCENZE ATTUALI, IL SISTEMA DI SCORRIMENTO DEL CONTROTELAIO "MAGNIFICO" NON RISULTA AVERE CONTROINDICAZIONI. NON POTENDOLO TUTTAVIA ESCLUDERE, SI CONSIGLIA DI EVITARE IL CONTATTO DIRETTO AL SISTEMA DA PARTE DI PERSONE PORTATRICI DI DISPOSITIVI MEDICI IMPIANTABILI ATTIVI.

FR
D'APRES LES CONNAISSANCES ACTUELLES, LE SYSTEME DE COULISSEMENT DU CONTRE-CHASSIS « MAGNIFICO » N'A PAS DE CONTRE-INDICATIONS. ETANT DONNE QU'ELLES NE PEUVENT CEPENDANT ETRE EXCLUES, IL EST CONSEILLE D'EVITER QUE DES PERSONNES PORTANT DES DISPOSITIFS MEDICAUX IMPLANTES ET ACTIVES N'ENTRENT EN CONTACT DIRECT AVEC LE SYSTEME.

ES
POR LO QUE SE SABE ACTUALMENTE, EL SISTEMA DE DESLIZAMIENTO DEL PREMARCO "MAGNIFICO" NO TIENE CONTRAINDICACIONES.

SIN EMBARGO, AL NO PODER DESCARTARLAS, SE RECOMIENDA EVITAR EL CONTACTO DIRECTO CON EL SISTEMA POR PERSONAS CON DISPOSITIVOS MÉDICOS IMPLANTABLES ACTIVOS.

DE
NACH DERZEITIGEM KENNTNISSTAND SCHEINT ES FÜR DAS GLEITSYSTEM DES SCHIEBETÜRKASTENS „MAGNIFICO“ KEINE KONTRAIINDIKATIONEN ZU GEBEN. DA DIES JEDOCH NICHT AUSGESCHLOSSEN WERDEN KANN, IST ES RATSAM, DEN DIREKTEN KONTAKT VON PERSONEN, DIE AKTIVE IMPLANTIERBARE MEDIZINISCHE GERÄTE TRAGEN, MIT DEM SYSTEM ZU VERMEIDEN.

EN
FROM CURRENT KNOWLEDGE, THE 'MAGNIFICO' FRAME SLIDING SYSTEM DOES NOT APPEAR TO HAVE ANY CONTRAINDICATIONS HOWEVER, AS THIS CANNOT BE EXCLUDED, IT IS ADVISABLE TO AVOID DIRECT CONTACT WITH THE SYSTEM BY PERSONS WEARING ACTIVE IMPLANTABLE MEDICAL DEVICES.

1

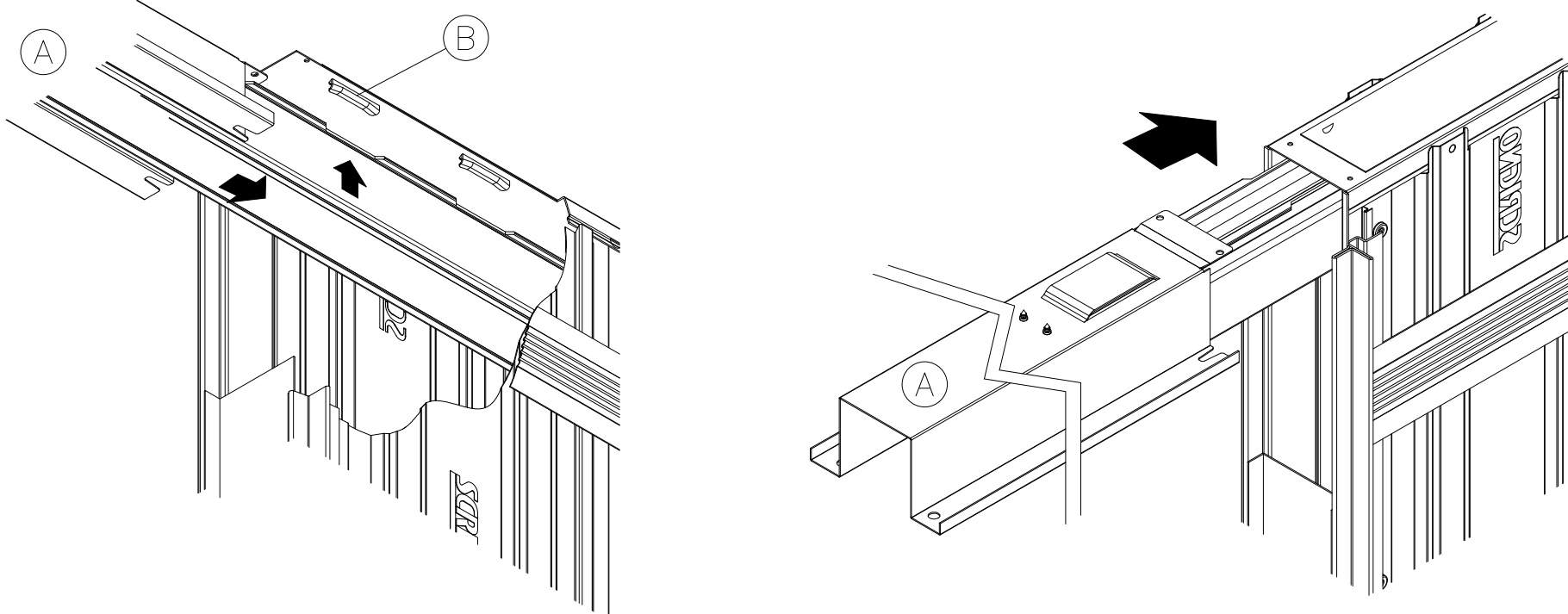

IT
INSERIRE IL TRAVERSO NEL CASSONETTO UTILIZZANDO LE TRANCIATURE (B) REALIZZATE NELLA PARTE ALTA. **ATTENZIONE: ASSICURARSI CHE IL TRAVERSO SIA AGGANCIATO CORRETTAMENTE SU TUTTE LE TRANCIATURE FINO IN FONDO AL CASSONETTO!**

FR
INTRODUIRE LA TRAVERSE DANS LE CAISSON EN UTILISANT LES PIÈCES DE BOIS TRANCHE (B) RÉALISÉES DANS LE HAUT. **ATTENTION : VÉRIFIER QUE LA TRAVERSE EST CORRECTEMENT FIXÉE SUR TOUTES LES PIÈCES DE BOIS TRANCHE JUSQU'AU FOND DU CAISSON !**

ES
INSERTAR EL TRAVESAÑO EN EL ARMAZÓN, UTILIZANDO LOS TROQUELADOS (B) REALIZADOS EN LA PARTE SUPERIOR. **ATENCIÓN: ¡ASEGURARSE DE QUE EL TRAVESAÑO ESTÉ CORRECTAMENTE ENGANCHADO EN TODOS LOS TROQUELADOS HASTA EL FONDO DEL ARMAZÓN!**

DE
DIE QUERSCHIENE IN DIE SCHLITZE (B) IM OBEREN TEIL IN DEN SCHIEBETÜRKASTEN EINFÜHREN. **ACHTUNG: IMMER SICHERSTELLEN, DASS DIE QUERSCHIENE KORREKT IN ALLEN SCHLITZEN BIS ZUM ANSCHLAG AM SCHIEBETÜRKASTEN EINRASTEN.**

EN
INSERT THE CROSS RAIL INTO THE FRAME BOX USING THE CUT-OUTS (B) MADE AT THE TOP. **IMPORTANT: ENSURE THAT THE CROSS RAIL IS CORRECTLY ENGAGED ON ALL CUT-OUTS TO THE BOTTOM OF THE FRAME BOX!**

2

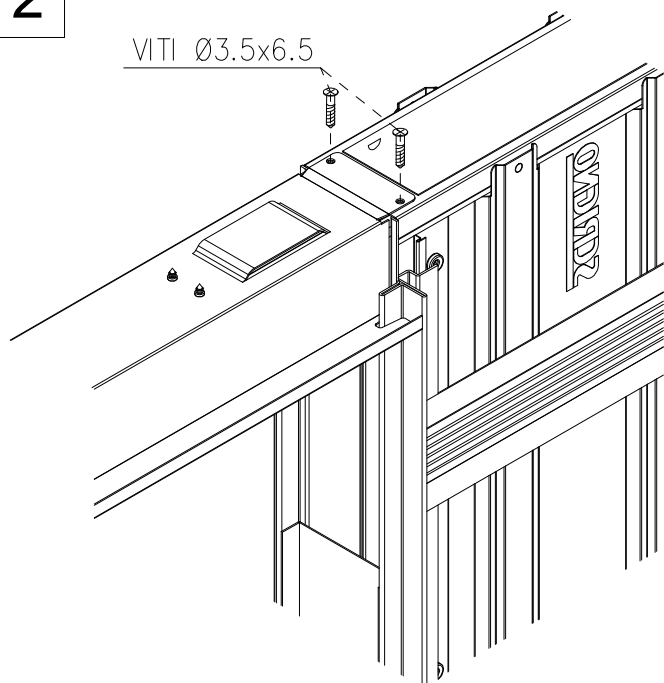

IT
FISSARE IL TRAVERSO AL CASSONETTO MEDIANTE LE VITI IN DOTAZIONE

FR
FIXER LA TRAVERSE AU CAISSON A L'AIDE DES VIS FOURNIES

ES
FIJAR EL TRAVESAÑO AL ARMAZÓN CON LOS TORNILLOS EN DOTACIÓN.

DE
DIE QUERSCHIENE MIT DEN MITGELIEFERTEN SCHRAUBEN AM SCHIEBETÜRKASTEN BEFESTIGEN.

EN
FIX THE CROSS RAIL TO THE FRAME BOX USING THE SCREWS PROVIDED

3

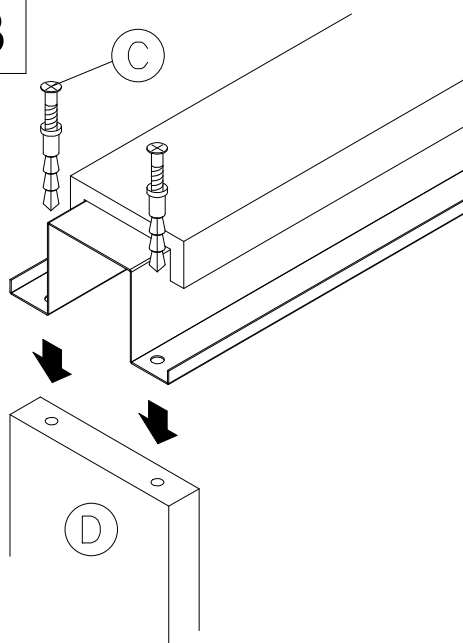

IT
INSERIRE I CHIODI PREMONTATI (C) NEL TRAVERSO E BLOCCARE IL MONTANTE (D).

FR
INTRODUIRE LES VIS CHEVILLES (C) A TRAVERS LE RAIL ET LES BLOQUER DANS LE MONTANTE (D)

ES
INTRODUCIR LOS CLAVOS PREMONTADOS (C) EN EL TRAVESAÑO Y BLOQUEAR EL MONTANTE (D).

DE
DIE VORMONTIERTEN NÄGEL (C) IN DIE SCHIENE EINFÜHREN UND MIT DEM VERTIKALEN PROFIL VERBINDEN.

EN
INSERT PRE-FITTED SCREWS (C) IN RAIL AND FIX THEM IN JAMB (D).

4

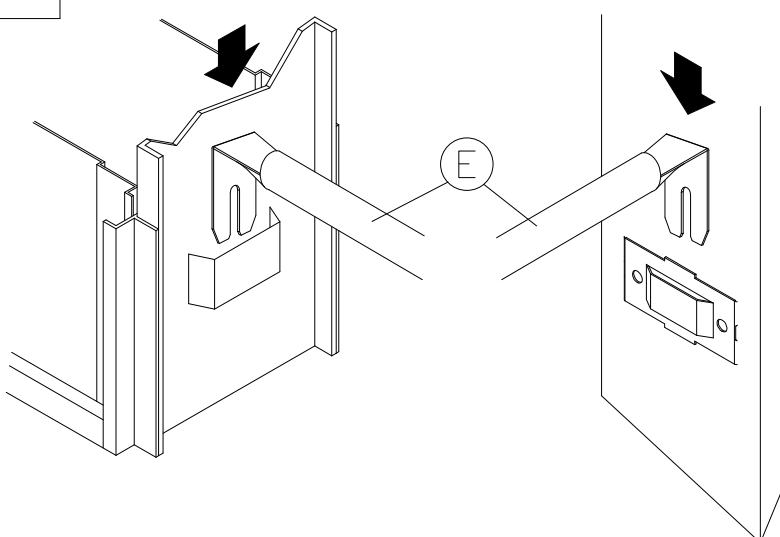

IT
INSERIRE I DISTANZIALI (E) NELLE APPOSITE SEDI.

FR
INSÉRER LES BARRES D'ECARTEMENT (E) DANS LEURS LOGEMENTS.

ES
INTRODUCIR LOS DISTANCIADORES (E) EN LOS RESPECTIVOS ALOJAMIENTOS.

DE
DIE ABSTANDHALTER (E) IN DEN VORGESEHENEN AUFNAHMEN EINFÜGEN.

EN
POSITION SPACERS (E) IN MOUNTINGS.

5

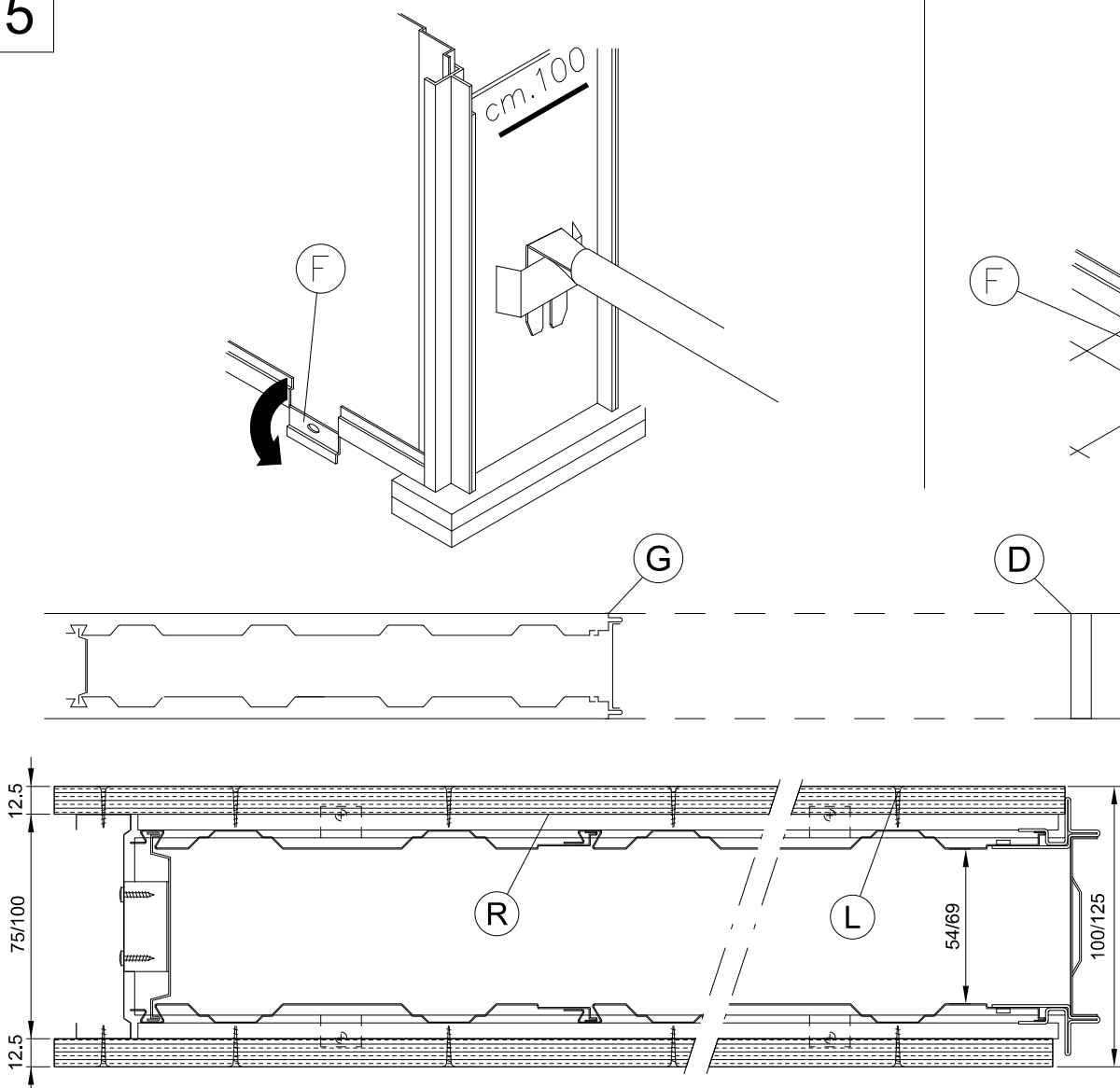

5B

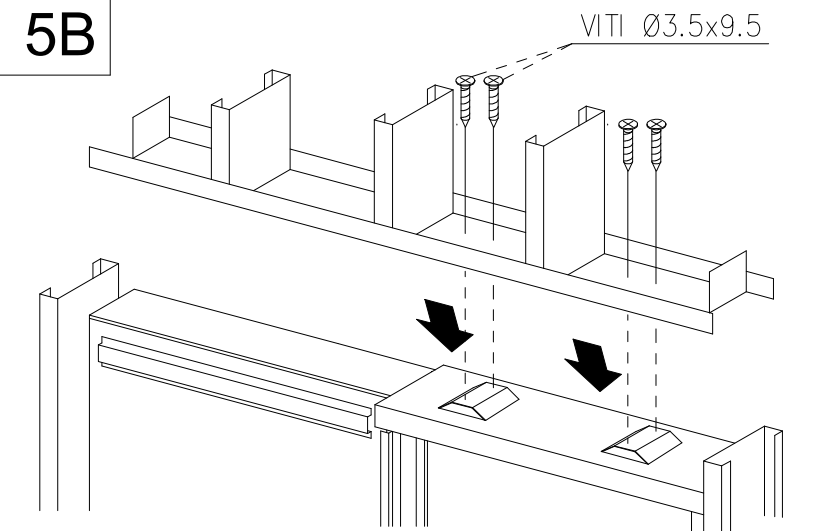

IT

REALIZZARE LA STRUTTURA CON UN VANO DI DIMENSIONI TALI DA ALLOGGIARE IL CONTROTELAIO. APPOGGIARE IL CONTROTELAIO, APRIRE LE APPENDICI, CONTROLLARE ALLINEAMENTO, PERPENDICOLARITÀ E PIANO, PROCEDERE QUINDI AL FISSAGGIO DEL CONTROTELAIO. **ATTENZIONE NON INSTALLARE IL CONTROTELAIO PIU' IN ALTO DEL LIVELLO PAVIMENTO FINITO.** FISSARE I PROFILI PER CARTONGESSO AL PERIMETRO DEL CONTROTELAIO CREANDO DEI PUNTI DI ANCORAGGIO AL SOFFITTO. MONTARE IL CARTONGESSO SULLA PARETE E SUL CONTROTELAIO. PER FISSARE IL CARTONGESSO AL CONTROTELAIO UTILIZZARE LE VITI IN DOTAZIONE DA 3.9x9.5. SISTEMARE LA RETE A MAGLIA FINE SU TUTTI I GIUNTI E PROCEDERE ALLA STUCCATURA.

FR

REALISER LA CLOISON EN LAISSANT L'EMPLACEMENT POUR Y LOGER LE CHASSIS. CALER LE CHASSIS EN TENANT COMPTE DU NIVEAU DU SOL FINI EN UTILISANT LE TRAIT DE NIVEAU A 100CM. POSER LE CHASSIS, OUVRIR LES PATTES DE FIXATION. CONTROLER L'ALIGNEMENT, L'APLOMB ET LE NIVEAU. **FAIRE ATTENTION DE NE PAS INSTALLER LE CHASSIS PLUS HAUT QUE LE NIVEAU DU SOL FINI.**

FIXER LES PROFILS POUR PLAQUES DE PLATRE SUR LE PERIMETRE DU CHASSIS CREANT DES POINTS D'ANCRAGE AU PLAFOND. APPLIQUER LA BANDE RESILIANTE SUR TOUS LES POINTS DE JONCTION COMME INDIQUE SUR LE CROQUIS.

ES

REALIZAR EL TABIQUE DEJANDO UN HUECO DE DIMENSIONES IDÓNEAS PARA ALOJAR EL PREMARCO. APOYAR EL PREMARCO, ABRIR LAS GARRAS, CONTROLAR LA ALINEACIÓN, PERPENDICULARIDAD Y NIVEL Y FIJAR EL PREMARCO. **ATENCIÓN, NO INSTALAR EL PREMARCO MÁS ALTO QUE EL NIVEL DEL SUELO ACABADO** FIJAR LOS PERFILES PARA EL CARTÓN YESO AL PERÍMETRO DEL PREMARCO CREANDO UNOS PUNTOS DE ANCLAJE AL TECHO. MONTAR EL CARTÓN YESO EN LA PARED Y EN EL PREMARCO. PARA FIJAR EL CARTÓN YESO AL PREMARCO, UTILIZAR LOS TORNILLOS EN DOTACIÓN DE 3,9x9,5. COLOCAR LA RED DE MALLA FINA EN TODAS LAS JUNTAS Y EMPLASTECER.

DE

DIE WAND MIT EINER ÖFFNUNG MAUERN, DEREN GRÖSSE AUSREICHT, UM DEN SCHIEBETÜRKASTEN ZU INSTALLIEREN. DEN SCHIEBETÜRKASTEN ABSTÜTZEN, DIE AUFHÄNGUNGEN ÖFFNEN, AUSRICHTUNG, RECHTWINKLIGKEIT UND EBENHEIT KONTROLLIEREN. **ACHTUNG: DEN SCHIEBETÜRKASTEN NICHT HÖHER ALS DER FERTIGE BODEN INSTALLIEREN.** DANN MIT DER BEFESTIGUNG DES SCHIEBETÜRKASTEN FORTFAHREN. DIE PROFILE FÜR GIPSKARTONPROFILE AM UMFANG DES SCHIEBETÜRKASTENS BEFESTIGEN UND VERANKERUNGSPUNKTE AN DER DECKE SCHAFFEN. DEN GIPSKARTON AN DER WAND UND AM SCHIEBETÜRKASTEN NIBTUEREB. ZUR BEFESTIGUNG DER GIPSKARTONPLATTE AM SCHIEBETÜRKASTEN DIE MITGELIEFERTEN SCHRAUBEN 3.9x20 BENUTZEN. FUGEN UND FUGENMÖRTEL MIT FEINGITTER VERARBEITEN.

EN

CONSTRUCT A WALL ENSURING SUFFICIENT SPACE IS LEFT TO RECEIVE THE BOX FRAME AND THE DOOR OPENING WIDTH. PLACE THE FRAME IN ITS INTENDED POSITION; PULL DOWN THE FIXING TABS AT FLOOR LEVEL. CHECK FOR PERFECT HORIZONTAL, VERTICAL AND PERPENDICULAR ALIGNMENT AND SECURE. **NOTE: DO NOT INSTALL THE FRAME HIGHER THAN THE FINISHED FLOOR LEVEL.** FIX PROFILES FOR PLASTERBOARD AROUND EDGES OF FRAME, CREATING ANCHORAGE POINTS FOR FIXING TO CEILING. APPLY THE FINE WIRE MESH AT THE JOINTS AND GROUT.

ANTA SINGOLA PORTE SIMPLE UNA HOJA EINFLÜGELIGE TÜR SINGLE DOOR

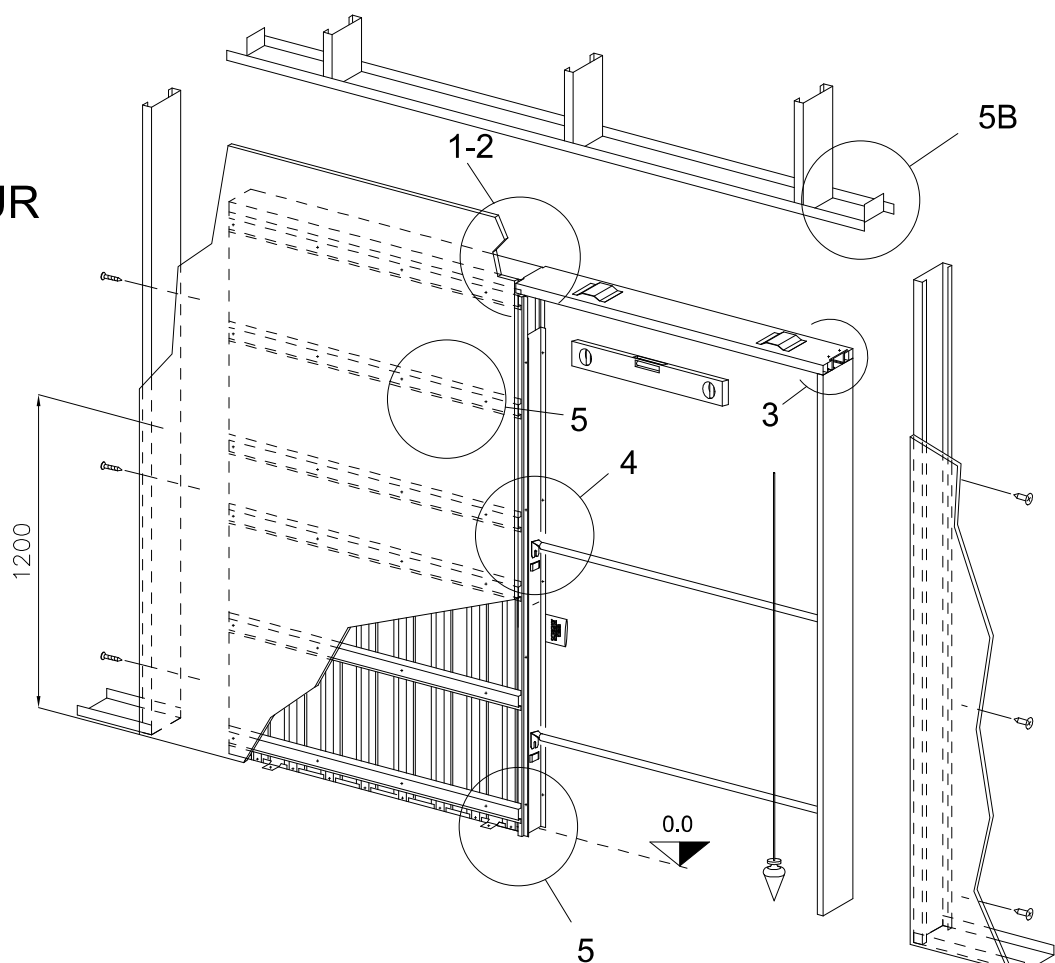

IT

PER LUCI DI PASSAGGIO IN ALTEZZA MAGGIORI DI 2100 MM UTILIZZARE LASTRE DI CARTONGESSO FIBRORINFORZATE CON RESISTENZA A FLESSIONE LONGITUDINALE > 725 N E RESISTENZA A TRAZIONE TRASVERSALE > 300 N

FR

POUR DES HAUTEURS DE PASSAGE SUPÉRIEURES À 2100 MM, UTILISER DES PLAQUES DE PLÂTRE FIBRO-REINFORCÉES PRÉSENTANT UNE RÉSISTANCE À LA FLEXION LONGITUDINALE > 725 N ET UNE RÉSISTANCE À LA TRACTION TRANSVERSALE > 300 N

ES

CON RESPECTO A LUCES DE PASO DE ALTURA SUPERIOR A LOS 2100 MM UTILIZAR PLACAS DE CARTÓN-YESO REFORZADAS CON FIBRA CON UNA RESISTENCIA A LA FLEXIÓN LONGITUDINAL > 725 N Y UNA RESISTENCIA A LA TRACCIÓN TRANSVERSAL > 300 N

DE

FÜR DURCHGANGSLICHTEN MIT EINER HÖHE ÜBER 2100 MM SIND FASERVERSTÄRKTE GIPSKARTONPLATTEN MIT LÄNGSBIEGEFESTIGKEIT > 725 N UND QUERZUGFESTIGKEIT > 300 N ZU VERWENDEN

EN

FOR CLEAR OPENING HEIGHTS OF MORE THAN 2100 MM USE FIBRE-REINFORCED PLASTERBOARD SHEETS WITH LONGITUDINAL FLEXURAL STRENGTH > 725 N AND TRANSVERSE TENSILE STRENGTH > 300 N

ANTA DOPPIA
PORTE DOUBLE
DOS HOJAS
DOPPELTÜR
DOUBLE DOOR

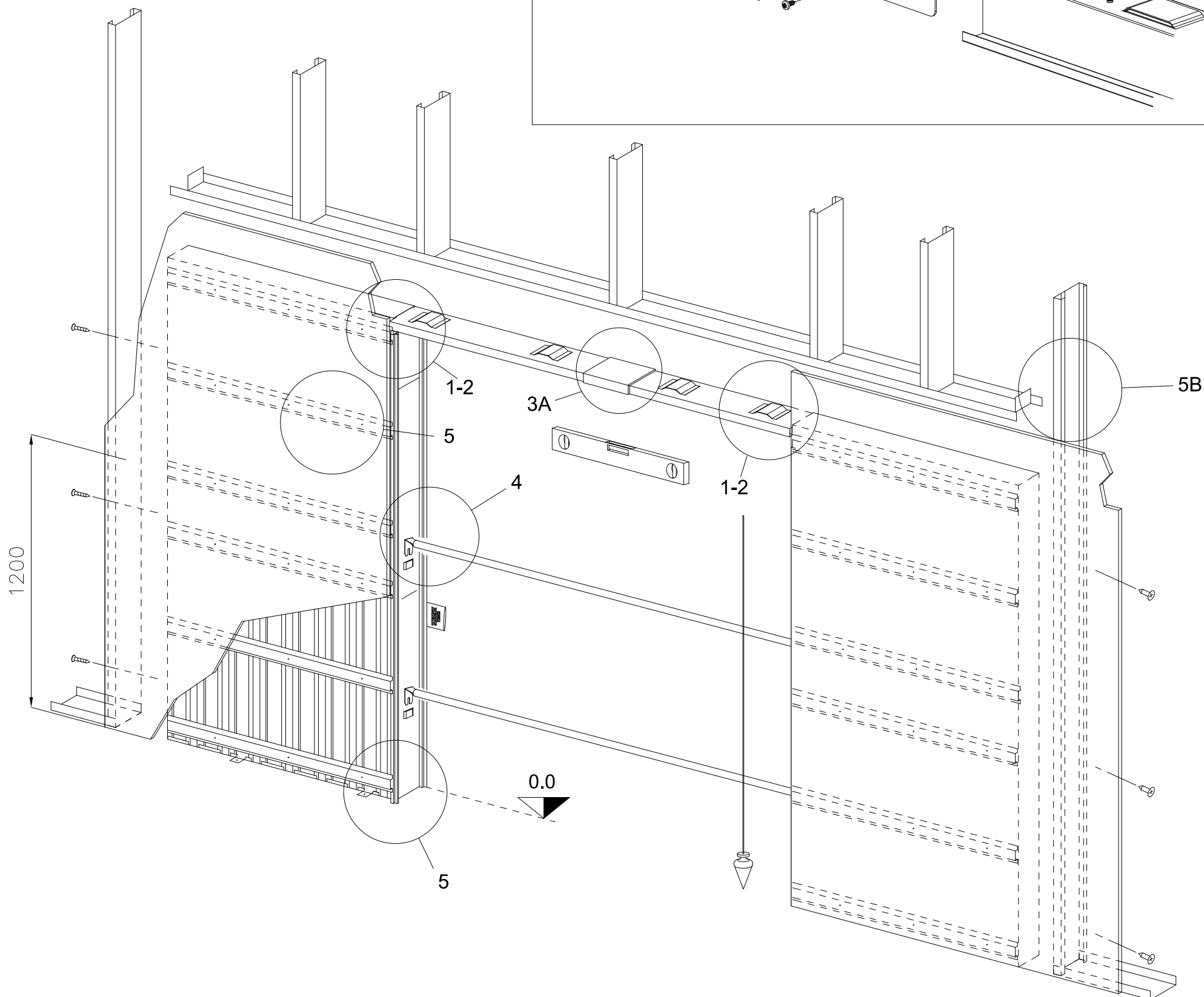
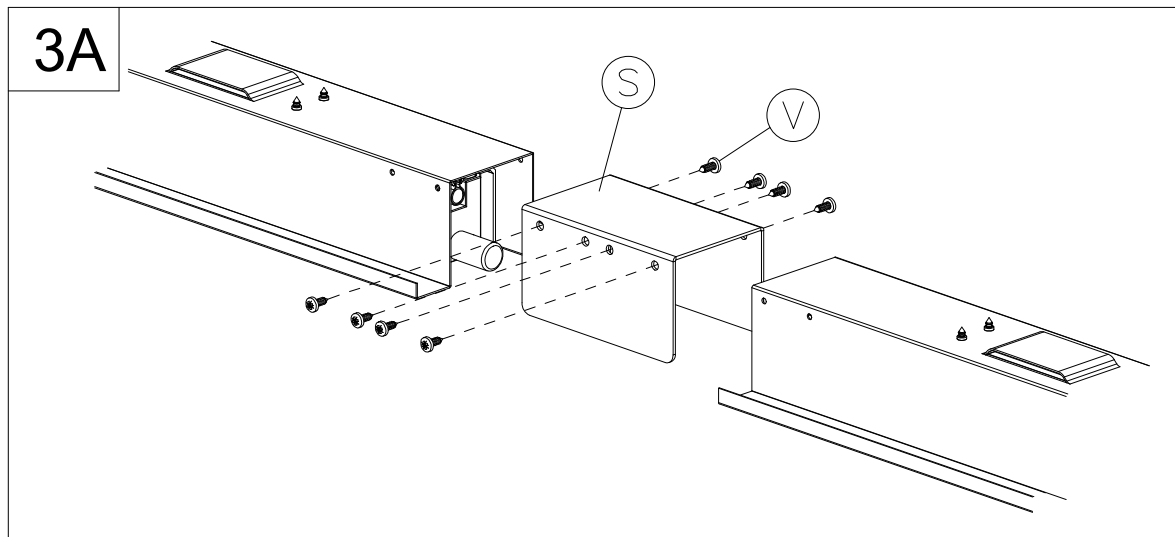

- IT
POSIZIONARE I DUE CASSONETTI (CON IL TRAVERSO GIÀ FISSATO FIG.1-2) UNO CONTRO L'ALTRO. UNIRLI CON LA STAFFA DI GIUNZIONE (S). BLOCCARE LA STAFFA CON LE VITI (V) IN DOTAZIONE. PROCEDERE COME PER IL CONTROTELAIO SINGOLO DA FIG.4.
- FR
POSITIONNER LES DEUX CHASSIS UN CONTRE L'AUTRE (AVEC LE RAIL DÉJÀ INTRODUIT FIG.1-2) ET UNIR LES RAILS AVEC LA BRIDE DE JONCTION (S) BLOQUER LE TOUT AVEC LES VIS (V). PROCEDER COMME POUR LE CHASSIS SIMPLE (FIG.4).
- ES
COLOCAR LOS DOS ARMAZONES (CON EL TRAVERSANO YA FIJADO FIG.1-2) CONTRAPUESTOS Y EMPALMARLOS CON LA BRIDA DE UNIÓN (S). APRETAR LA BRIDA CON LOS TORNILLOS (V) EN DOTACIÓN, PROCEDER COMO PARA EL PREMARCO DE UNA HOJA (FIG.4).
- DE
DIE ZWEI KÄSTEN (MIT DER SCHON MONTIERTEN SCHIENE ABB.1-2) MITTELS VERBINDUNGSBÜGEL(S) VERBINDEN. DEN BÜGEL MIT DEN MITGELIEFERTEN SCHRAUBEN FIXIEREN UND WIE BEI DEN EINFACHEN KÄSTEN AB ABB. 4 VORGEHEN.
- EN
POSITION THE TWO FRAME BOXES WITH THE RAILS ALREADY INSERTED (1-2) ONE OPPOSITE THE OTHER. JOIN THE FRAMES WITH HELP OF JOINING BRACKETS(S) AND FIX SCREWS (V) PROCEED NOW WITH THE SAME INSTRUCTIONS AS FOR SINGLE DOOR FRAME FROM DRAWING (4).



IT
DALLE CONOSCENZE ATTUALI, IL SISTEMA DI SCORRIMENTO DEL CONTROTELAIO "MAGNIFICO" NON RISULTA AVERE CONTROINDICAZIONI. NON POTENDOLO TUTTAVIA ESCLUDERE, SI CONSIGLIA DI EVITARE IL CONTATTO DIRETTO AL SISTEMA DA PARTE DI PERSONE PORTATRICI DI DISPOSITIVI MEDICI IMPIANTABILI ATTIVI.

FR
D'APRES LES CONNAISSANCES ACTUELLES, LE SYSTEME DE COULISSEMENT DU CONTRE-CHASSIS « MAGNIFICO » N'A PAS DE CONTRE-INDICATIONS. ETANT DONNE QU'ELLES NE PEUVENT CEPENDANT ETRE EXCLUES, IL EST CONSEILLE D'EVITER QUE DES PERSONNES PORTANT DES DISPOSITIFS MEDICAUX IMPLANTES ET ACTIVES N'ENTRENT EN CONTACT DIRECT AVEC LE SYSTEME.

ES
POR LO QUE SE SABE ACTUALMENTE, EL SISTEMA DE DESLIZAMIENTO DEL PREMARCO "MAGNIFICO" NO TIENE CONTRAINDICACIONES. SIN EMBARGO, AL NO PODER DESCARTARLAS, SE RECOMIENDA EVITAR EL CONTACTO DIRECTO CON EL SISTEMA POR PERSONAS CON DISPOSITIVOS MÉDICOS IMPLANTABLES ACTIVOS.

DE
NACH DERZEITIGEM KENNTNISSTAND SCHEINT ES FÜR DAS GLEITSYSTEM DES SCHIEBETÜRKASTENS „MAGNIFICO“ KEINE KONTRAIKATIONEN ZU GEBEN. DA DIES JEDOCH NICHT AUSGESCHLOSSEN WERDEN KANN, IST ES RATSAM, DEN DIREKTEN KONTAKT VON PERSONEN, DIE AKTIVE IMPLANTIERBARE MEDIZINISCHE GERÄTE TRAGEN, MIT DEM SYSTEM ZU VERMEIDEN.

EN
FROM CURRENT KNOWLEDGE, THE 'MAGNIFICO' FRAME SLIDING SYSTEM DOES NOT APPEAR TO HAVE ANY CONTRAINDICATIONS HOWEVER, AS THIS CANNOT BE EXCLUDED, IT IS ADVISABLE TO AVOID DIRECT CONTACT WITH THE SYSTEM BY PERSONS WEARING ACTIVE IMPLANTABLE MEDICAL DEVICES.