

DIMENSIONS DES PORTES ATTENTION : VERIFIER LES PASSAGES AVANT DE REALISER LA PORTE

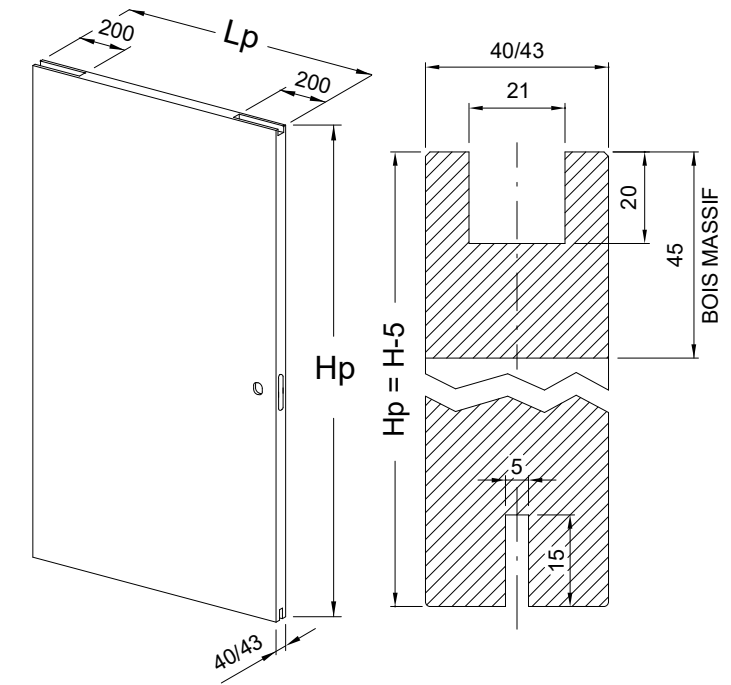

EPAISSEUR PAROI FINIE	ENDUIT		PLAQUES DE PLATRE	
	105	125	100	125
LARGEUR VIDE INTERNE	69	89	54	69
EPAISSEUR MAX. PORTE	43	43	40	43

PORTE SIMPLE			PORTE DOUBLE		
PASSAGE NOMINAL L x H*	Q.tà N.	PORTE Lp x Hp	PASSAGE NOMINAL L x H*	Q.tà N.	PORTE Lp x Hp
600x2030	1	615 H*-5	1200x2030	2	615 H*-5
700x2030	1	715 H*-5	1400x2030	2	715 H*-5
800x2030	1	815 H*-5	1600x2030	2	815 H*-5
900x2030	1	915 H*-5	1800x2030	2	915 H*-5
1000x2030	1	1015 H*-5	2000x2030	2	1015 H*-5
1100x2030	1	1115 H*-5	2200x2030	2	1115 H*-5
1200x2030	1	1215 H*-5	2400x2030	2	1215 H*-5

*DIMENSIONS A VERIFIER AVANT DE REALISER LA PORTE

COUPE HORIZONTALE

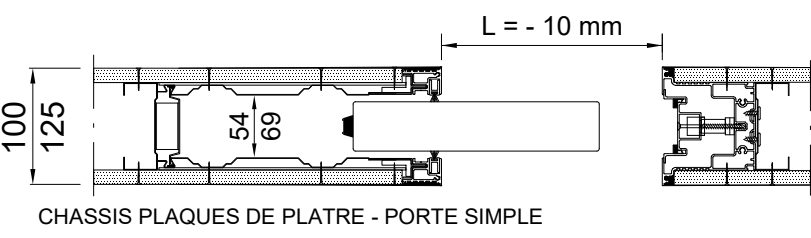
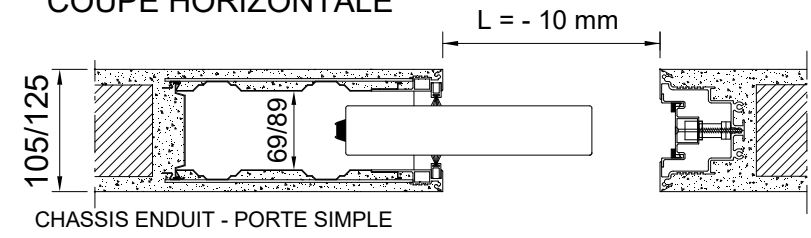

! PORTE SIMPLE DIMENSIONS EFFECTIVE DE PASSAGE = PASSAGE NOMINAL - 10 mm

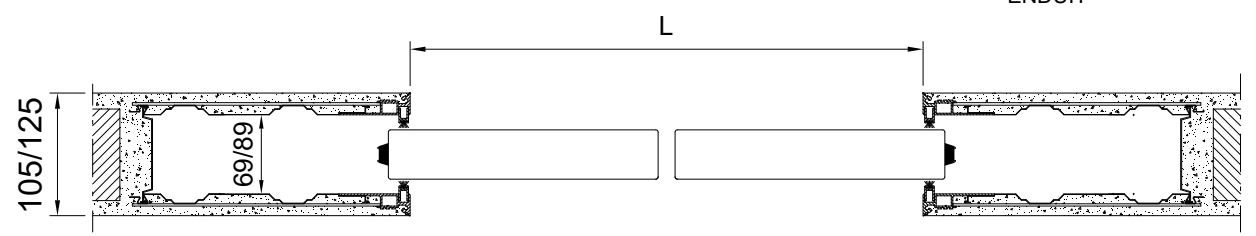

COUPE VERTICALE

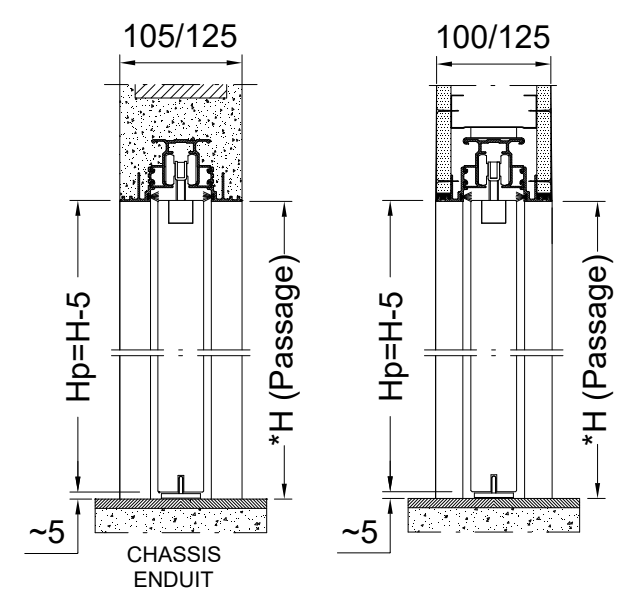

ACCESSOIRES POUR LE MONTAGE DE LA PORTE

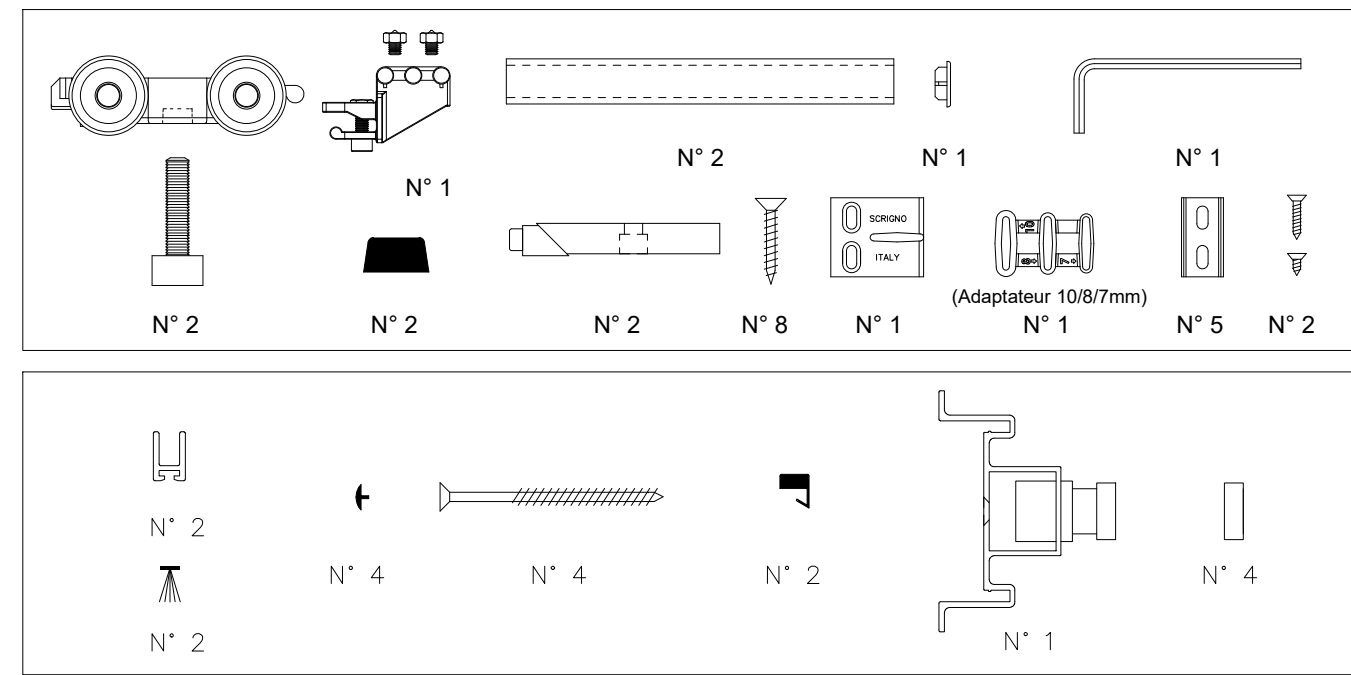

Ces informations sont remises à titre indicatif. SCRIGNO S.p.A. décline toute responsabilité en cas d'erreur d'impression, de traduction, ou pour tout autre motif. Elle se réserve le droit d'apporter toute modification pour le montage et l'amélioration du produit sans préavis. Toute reproduction même partielle de ce document est formellement interdite.

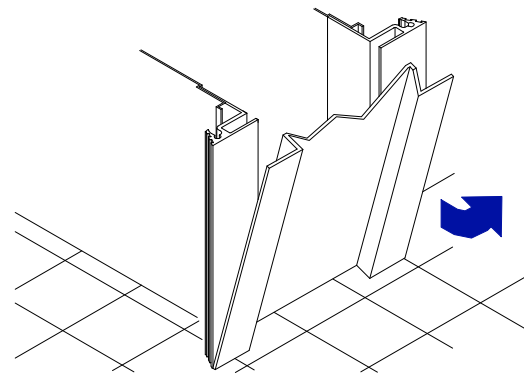

UNE FOIS L'ENDUIT BIEN SEC, ENLEVER LES CACHES ET LES CALES INTERNES EN POLYSTYRENE. NETTOYER SOIGNEUSEMENT L'INTERIEUR DU CAISSON.

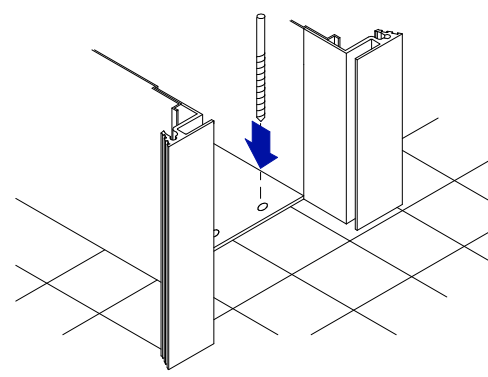

SI NECESSAIRE REPASSER AVEC UN FORET DIAMETRE 3 LES TROUS DE FIXATION DU GUIDE DE COULISSEMENT.

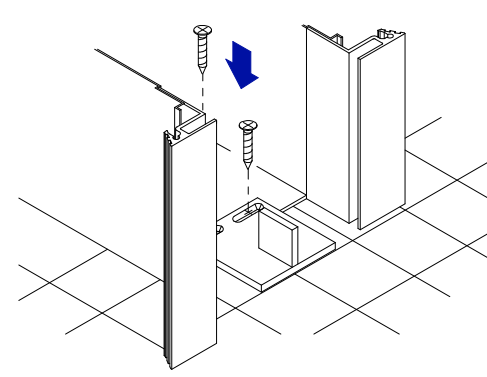

FIXER LE GUIDE EN UTILISANT LES VIS 4.2X9.5 FOURNIES. SI LE CAISSON A ETE MONTE EN-DESSOUS DU NIVEAU DU SOL FINI, UTILISER LES ENTRETOISES FOURNIES POUR LE REHAUSSER ET DANS CE CAS UTILISER LES VIS 4.2X19.FOURNIES

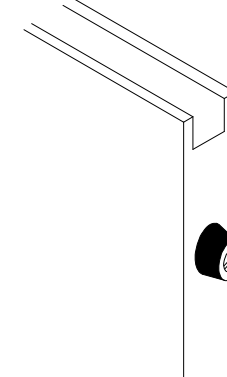

FIXER LES BUTEES EN CAOUTCHOUC A L'ARRIERE DE LA PORTE

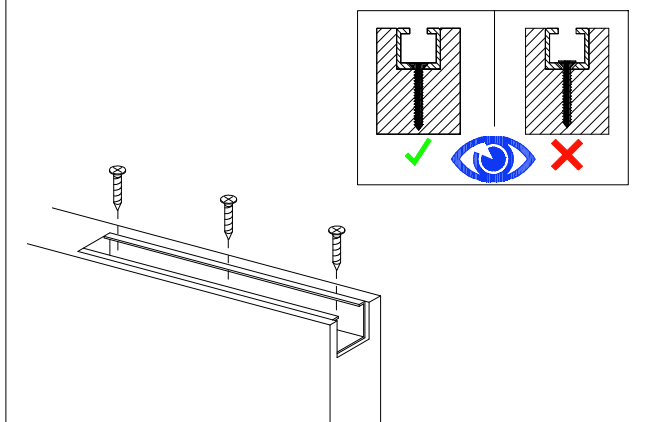

FIXER LE RAIL EN ALUMINIUM A LA PORTE AVEC LES VIS 4X30 FOURNIES. VERIFIER QUE LES VIS N'EMPECHENT PAS LE PASSAGE DE L'ETRIER.

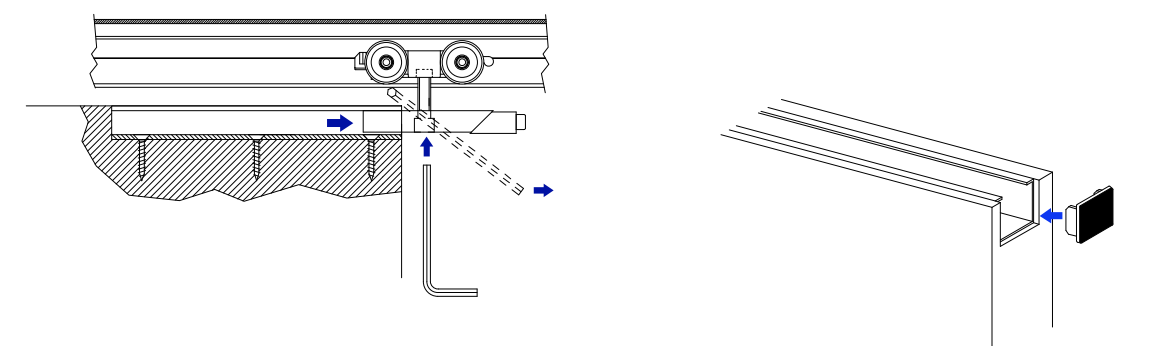
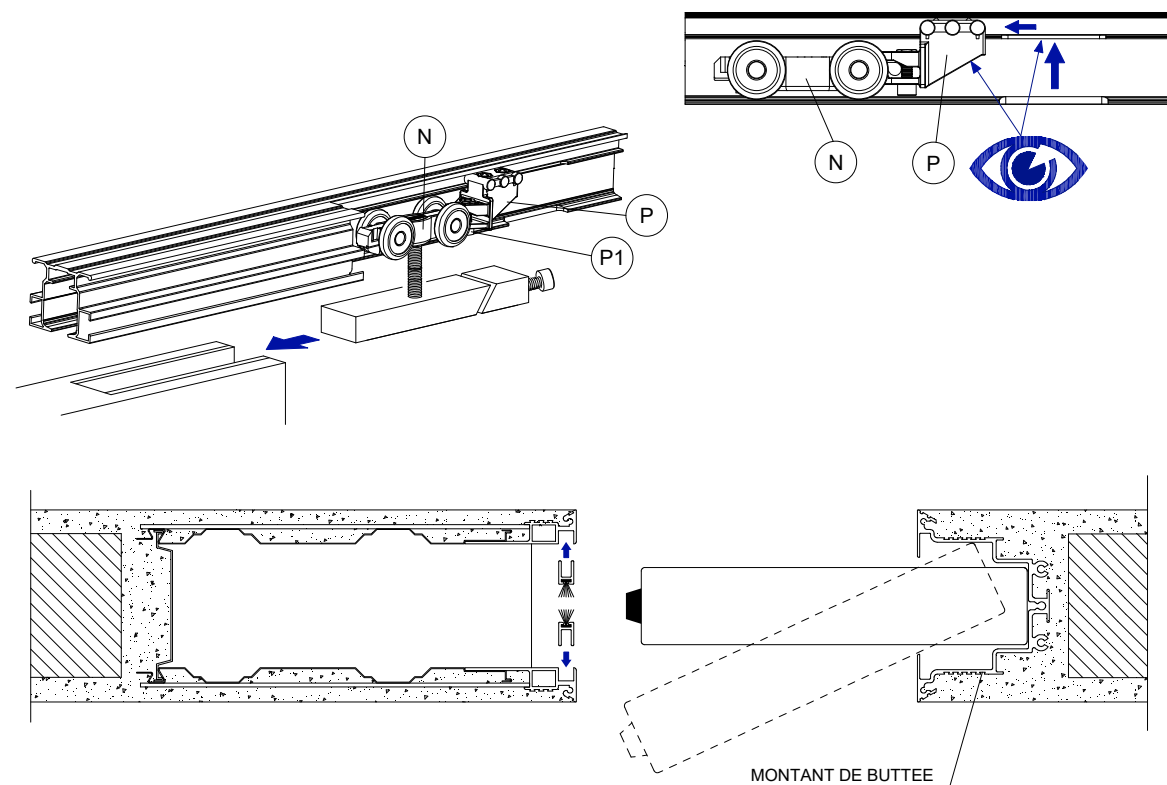

INTRODUIRE LES CHARIOTS (N) ET LA BUTEE D'ARRET (P) DANS LE LOGEMENT RESERVE. ACCROCHER LE VANTAIL AU CHARIOT AVANT, POUSSER LA PORTE A L'INTERIEUR DU MONTANT DE BUTTEE. INSERER L'ETRIER ARRIERE ET REGLER LE COULISSEMENT.

REGLAGE DE LA PORTE:

OTER PARTIELLEMENT L'ETRIER ET AGIR SUR LA VIS (UTILISER LA CLE ALENE POUR OTER L'ETRIER). APRES AVOIR EFFECTUE TOUS LES REGLAGES, INSERER LE CACHE SUR LE CHANT AVANT DE LA PORTE UTILISER LA VIS (P1) POUR REGLER LA FIXATION DE LA PORTE A LA BUTEE D'ARRET. MONTER LES BALAIS ANTI-POUSSIERE DANS LEUR EMPLACEMENT ET SI NECESSAIRE LES BLOQUER AVEC DES POINTS DE COLLE ACRYLIQUE (NE PAS UTILISER DE SILICONE).

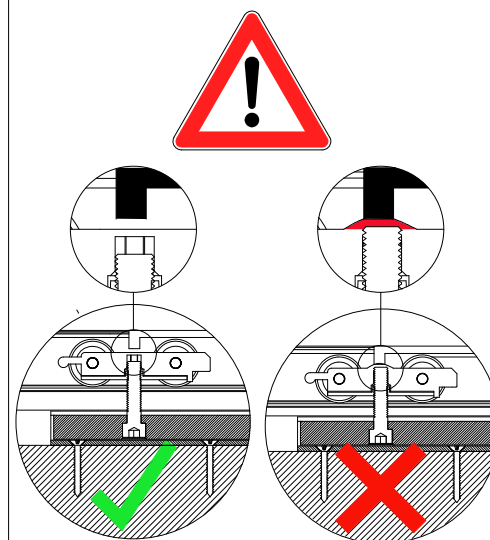

COTE CHASSIS

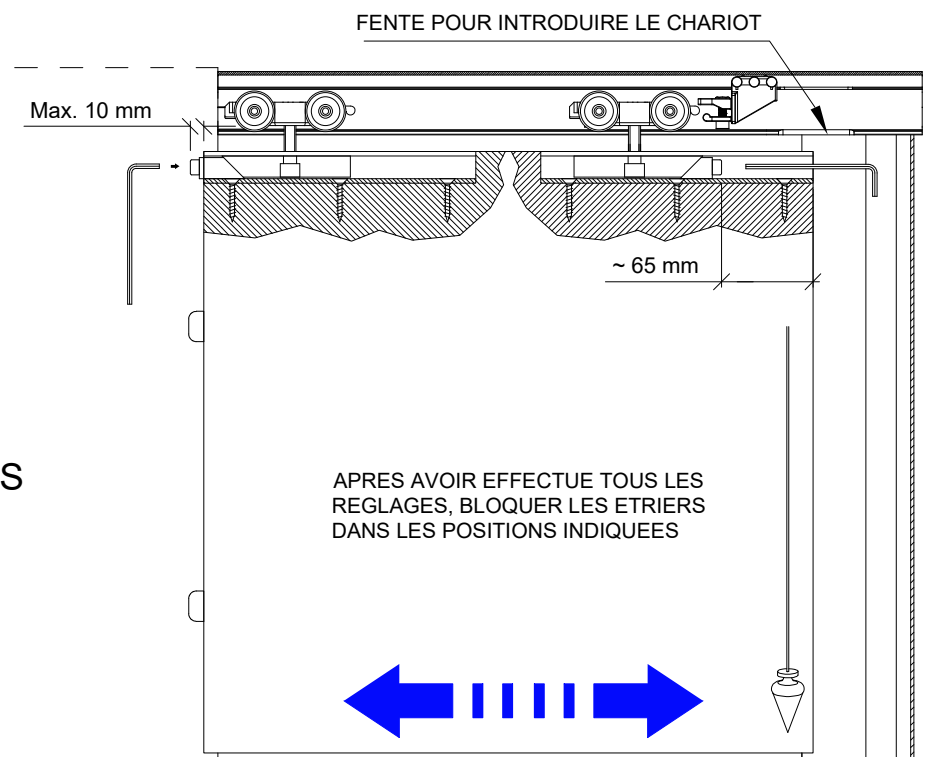

SI NECESSAIRE ADAPTER EN HAUTEUR LA BUTEE EN ALUMINIUM PUIS LA METTRE EN PLACE; FAIRE LE REGLAGE PAR LA VIS RAPID-BLOCK. FIXER AVEC LES VIS 4.5x60.

INTRODUIRE LES EPAISSEURS RAPID-BLOCK FOURNIES

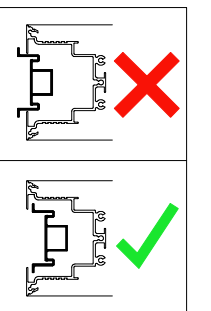
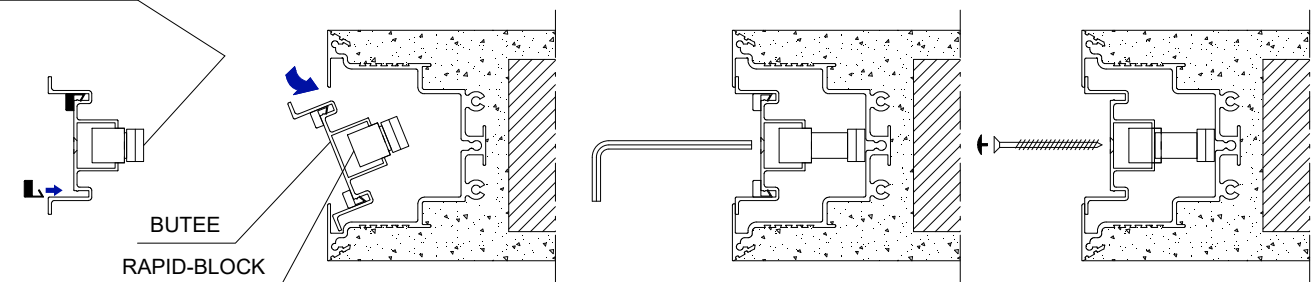
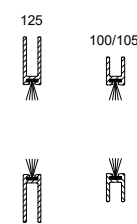

VERNIS OU LAZURE: LES PROFILS PEUVENT ETRE VERNIS AVEC DE LA PEINTURE MURALE STANDARD. ON CONSEILLE D'APPLIQUER AUPARAVANT UNE SOUS-COUCHE (EX . BASE ACRYLIQUE, ETC..)

FR