

PREPARAZIONE DEL CONTROTELAIO - ASSEMBLAGE DU CHASSIS - PREPARACIÓN DEL PREMARCO ZUSAMMENSETZEN DES SCHIEBETURKASTEN - PREPARATION OF FRAME

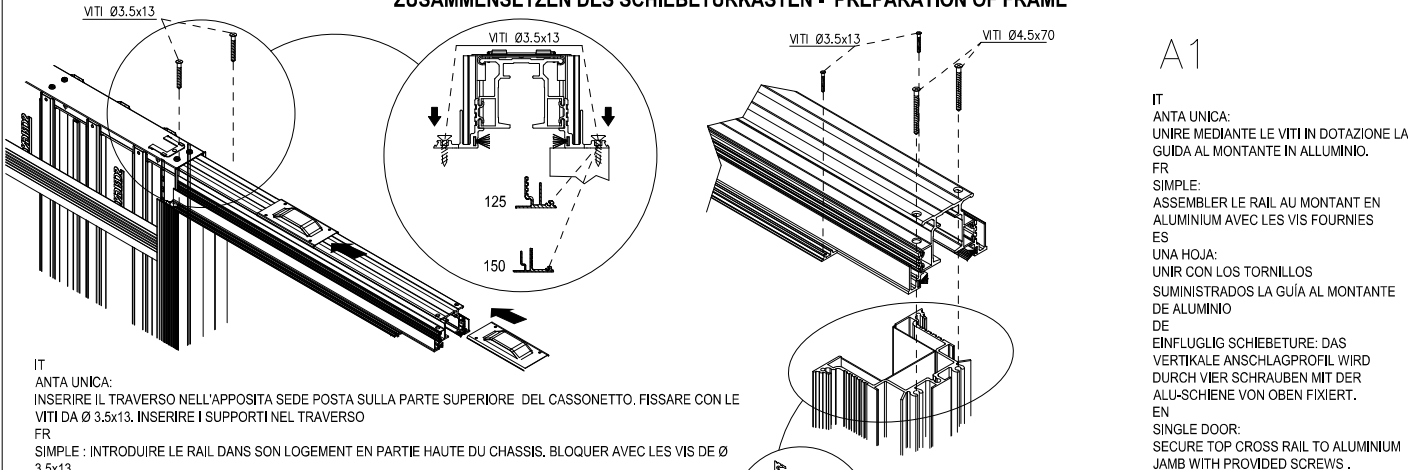

IT
ANTA UNICA:
INSERIRE IL TRAVERSO NELL'APPOSITA SEDE POSTA SULLA PARTE SUPERIORE DEL CASSONETTO. FISSARE CON LE VITI DA Ø 3.5x13. INSERIRE I SUPPORTI NEL TRAVERSO

FR
SIMPLE : INTRODUIRE LE RAIL DANS SON LOGEMENT EN PARTIE HAUTE DU CHASSIS. BLOQUER AVEC LES VIS DE Ø 3.5x13

ES
INTRODUCIR LA GUÍA EN SU ALOJAMIENTO SITUADO EN LA PARTE SUPERIOR DEL ARMAZÓN. FIJAR CON LOS TORNILLOS DE Ø 3.5x13

DE
DIE ALUMINIUMSCHIENE MIT DEN BEIDSEITIGEN ALU-VERBREITERUNGEN WIRD OBEN IN DIE FUHRUNGEN DES SCHIEBETURKASTEN EINGEFÄHRT. DAN WIRD DIE SCHIENE MIT ZWEI SCHRAUBEN (D=3,5mm, L=13 mm) OBEN FIXIERT.

EN
SINGLE DOOR:
INSERT THE CROSS RAIL INTO THE GUIDE IN TOP PART OF THE BOX FRAME UNTIL IT LOCKS. SECURE WITH THE Ø 3.5x13 PROVIDED SCREWS.

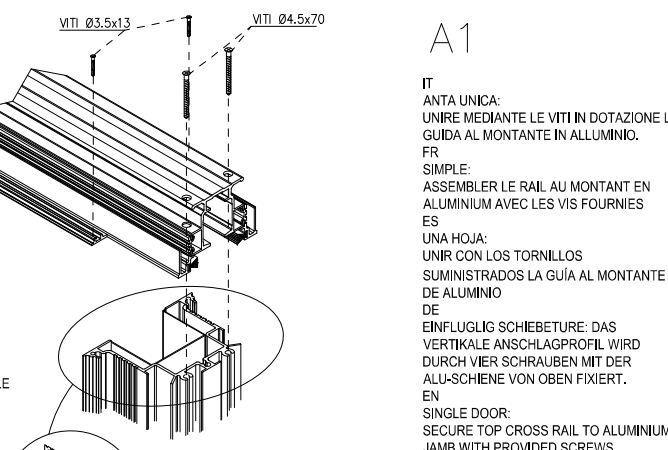

IT
ANTA DOPPIA:
INSERIRE LA GUIDA NELL'APPOSITA SEDE POSTA SULLA PARTE SUPERIORE DEL CASSONETTO. FISSARE CON LE VITI DA Ø 3.5x13

FR
DOUBLE : LE RAIL DANS SON LOGEMENT EN PARTIE HAUTE DU CHASSIS. BLOQUER AVEC LES VIS DE Ø 3.5x13

ES
DOS HOJAS:
INTRODUCIR LA GUÍA EN SU ALOJAMIENTO SITUADO EN LA PARTE SUPERIOR DEL ARMAZÓN. FIJAR CON LOS TORNILLOS DE Ø 3.5x12

DE
DOPPEL TÜR:
DIE SCHIENE BEIDSEITIG IN DEN KASTEN SCHIEBEN. VERSCHRAUBEN MIT MITGELIEFERTEN SCHRAUBEN (Ø 3,5 x 13)

EN
DOUBLE DOOR:
INSERT THE RAIL INTO THE GUIDE IN TOP PART OF THE BOX FRAME UNTIL IT LOCKS. SECURE WITH THE Ø 3.5x13 PROVIDED SCREWS.

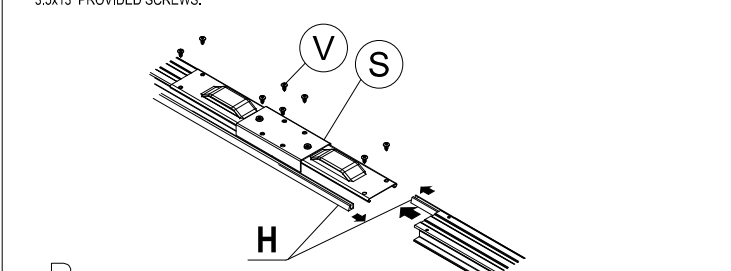

IT
ANTA DOPPIA:
POSIZIONARE E UNIRE LE DUE GUIDE DI SCORRIMENTO, PROFILI (H) COMPRESI, CON LA STAFFA (S), BLOCCARE CON LE VITI (V) IN DOTAZIONE.

FR
DOUBLE : POSITIONNER ET ASSEMBLER LES DEUX RAILS DE COULISSEMENT + PROFILS (H) FOURNIS, AVEC LA BRIDE DE JONCTION (S), BLOQUER AVEC LES VIS (V) FOURNIES.

ES
DOS HOJAS:
COLOCAR Y UNIR LAS DOS GUÍAS, PERFILES (H) INCLUIDOS, CON LA BRIDA (S), FIJAR CON LOS TORNILLOS (V) SUMINISTRADOS.

DE
DOPPELFLUGLIGE SCHIEBETURE:
DIE BEIDEN ALU-SCHIENEN VON DER SCHIEBETURTASCHE LINKS UND RECHTS, WERDEN AUF GLEICHEM NIVEAU MIT DEN METALLKUPPLUNGSTÜCK ZUSAMMENGESCHOBEN VON OBEN MIT 8 SCHRAUBEN BEFESTIGT.

EN
DOUBLE DOORS:
ALIGN THE CROSS RAILS AND JOIN TOGETHER WITH DOUBLE DOOR JOINING BRACKET, SECURING WITH SCREWS PROVIDED.

IT
INSERIRE I DISTANZIALI (E) NELLE APPOSITE SEDI.

FR
INSÉRER LES BARRES D'ECARTEMENT (E) DANS LEURS LOGEMENTS

ES
INTRODUCIR LOS DISTANCIADORES (E) EN LOS RESPECTIVOS ALOJAMIENTOS

DE
DIE ZWISCHENSTÜCKE IN DEN VORGEGEHENEN SITZ EINFÜGEN.

EN
POSITION SPACER (E) IN MOUNTINGS.

ALLINEAMENTO DEL CONTROTELAIO - ALIGNEMENT DU CHASSIS ALINEACIÓN DEL PREMARCO - VERSETZEN DER TASCHEN MIT FLUCHTKONTROLLE ALIGNMENT OF FRAME & JAMB

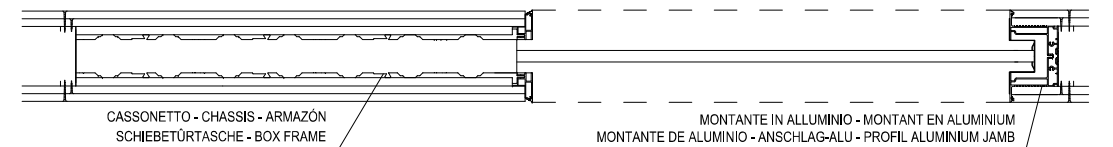

A1

IT
ANTA UNICA:
UNIRE MEDIANTE LE VITI IN DOTAZIONE LA GUIDA AL MONTANTE IN ALLUMINIO.

FR
SIMPLE:
ASSEMBLER LE RAIL AU MONTANT EN ALUMINIUM AVEC LES VIS FOURNIES

ES
UNA HOJA:
UNIR CON LOS TORNILLOS SUMINISTRADOS LA GUÍA AL MONTANTE DE ALUMINIO

DE
EINFLUGLIG SCHIEBETURE:
DAS VERTIKALE ANSCHLAGPROFIL WIRD DURCH VIER SCHRAUBEN MIT DER ALU-SCHIENE VON OBEN FIXIERT.

EN
SINGLE DOOR:
SECURE TOP CROSS RAIL TO ALUMINIUM JAMB WITH PROVIDED SCREWS.

IT
PER LUCI DI PASSAGGIO IN ALTEZZA MAGGIORI DI 2100 MM UTILIZZARE LASTRE DI CARTONGESSO FIBRORINFORZATE CON RESISTENZA A FLESSIONE LONGITUDINALE > 725 N E RESISTENZA A TRAZIONE TRASVERSALE > 300 N

FR
POUR DES HAUTEURS DE PASSAGE SUPÉRIEURES À 2100 MM, UTILISER DES PLAQUES DE PLÂTRE FIBRE-REINFORCÉES PRÉSENTANT UNE RÉSISTANCE À LA FLEXION LONGITUDINALE > 725 N ET UNE RÉSISTANCE À LA TRACTION TRANSVERSALE > 300 N

ES
CON RESPECTO A LUCES DE PASO DE ALTURA SUPERIOR A LOS 2100 MM UTILICÉSE PLACAS DE CARTÓN-YESO REFORZADAS CON FIBRA CON UNA RESISTENCIA A LA FLEXIÓN LONGITUDINAL MAYOR DE 725 N Y UNA RESISTENCIA A LA TRACCIÓN TRANSVERSAL SUPERIOR A LOS 300 N

DE
FÜR DURCHGANGSLICHTEN MIT EINER HÖHE ÜBER 2100 MM SIND FASERVERSTÄRKTE GIPSKARTONPLATTEN MIT LÄNGSBIEGESTÄRKE > 725 N UND QUERZUGFESTIGKEIT > 300 N ZU VERWENDEN

EN
FOR CLEAR OPENING HEIGHTS OF MORE THAN 2100 MM USE FIBRE-REINFORCED PLASTERBOARD SHEETS WITH LONGITUDINAL FLEXURAL STRENGTH > 725 N AND TRANSVERSE TENSILE STRENGTH > 300 N

UTILIZZARE LE VITI IN DOTAZIONE - UTILISER LES VIS FOURNIES
UTILIZAR LOS TORNILLOS SUMINISTRADOS - MITGELIEFERTEN SCHRAUBEN
BENUTZEN - USE SCREWS PROVIDED

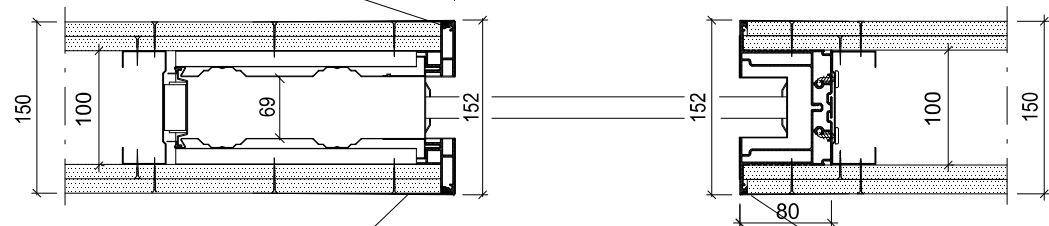

APPLICARE LA RETE A MAGLIA FINE PER GIUNTI E STUCCARE, RACCORDARE I PROFILI CHE DELIMITANO LA LUCE DI PASSAGGIO ALLA PARETE MEDIANTE RASATURA.
APPLIQUER APPLIQUER LA BANDE RÉSLIANTE SUR TOUS LES POINTS DE JONCTION ET ENDUIRE, RACCORDER ENTRE LE PROFILE ET LA PAROI AVEC DU MORTIER.
APLICAR LA CINTA PARA JUNTAS Y EMPLASTECER, ENRASAR LOS PERFILES QUE DELIMITAN LA LUZ DE PASO CON LA PARED ACABADA.
DAS FEINE MASCHENGITTER MIT HILFE VON PUTZ ANBRINGEN IM BEREICH DER PROFILEN, DIE VERBINDUNG ZWISCHENPROFILE UND WAND MIT PUTZ SAUBER, VERARBEITEN. APPLY THE FINE WIRE MESH NEAR THE PROFILS. JOIN THE GAP BETWEEN PROFILS AND WALLS WITH CEMENT.

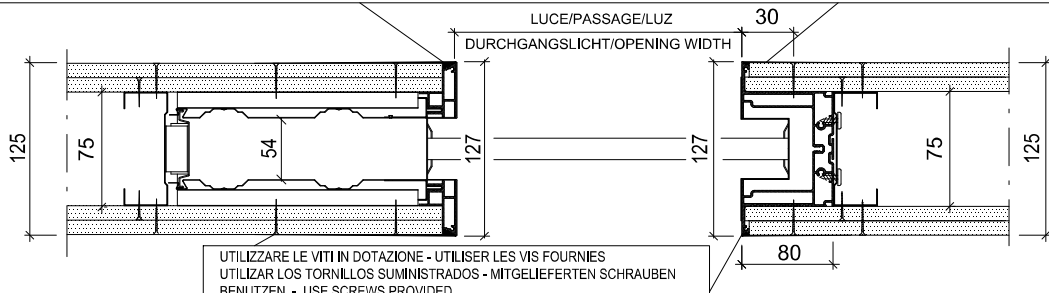

UTILIZZARE LE VITI IN DOTAZIONE - UTILISER LES VIS FOURNIES
UTILIZAR LOS TORNILLOS SUMINISTRADOS - MITGELIEFERTEN SCHRAUBEN
BENUTZEN - USE SCREWS PROVIDED

ANTA SINGOLA - PORTE SIMPLE UNA HOJA - EINFÜGELITE TÜREN - SINGLE DOOR

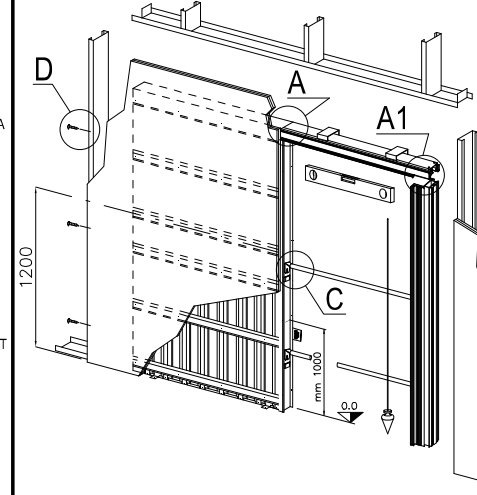

ANTA DOPPIA - PORTE DOUBLE DOUBLE DOOR - DOPPELTÜR - DOS HOJAS

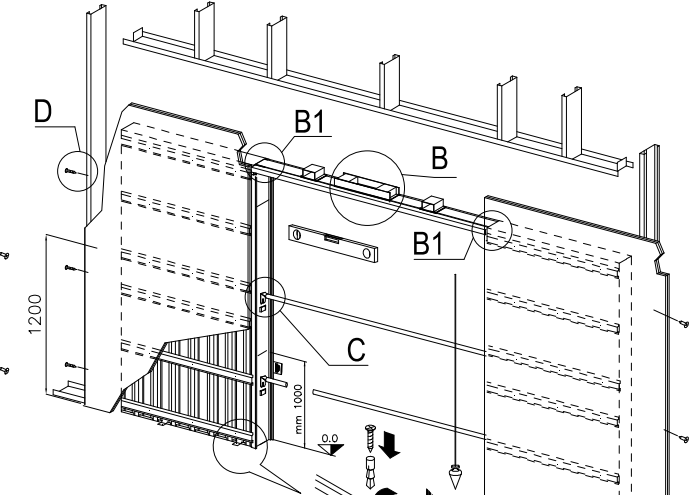

NOTA: IN FASE DI ASSEMBLAGGIO DEL CONTROTELAIO SINGOLO LA LUCE DI PASSAGGIO EFFETTIVA RISULTERÀ RIDOTTA DI 10 mm.
ATTENTION: PENDANT LE MONTAGE DU CHASSIS SIMPLE LE PASSAGE NOMINAL SERA RÉDUIT DE 10 mm
NOTA: DURANTE EL ENSAMBLAGE DEL PREMARCO SENCILLO LA LUZ DE PASO EFECTIVA SE REDUCIRÁ DE 10 mm
ACHTUNG: DIE EFFEKTIVER DURCHGANGS OEFNUNG DER EINZELKASTEN WIRD UM 10 MM REDUZIERT.
PLEASE NOTE: THAT DURING THE ASSEMBLY OF THE CLEAR OPENING SIZE WILL BE 10 MM, REDUCED.

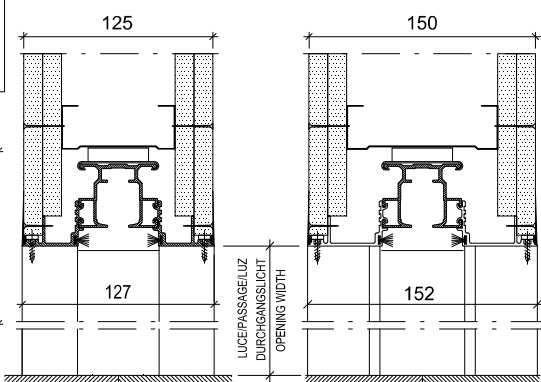

The information given in this document is for descriptive purposes only. SCRIGNO S.p.A. will not be held responsible for any inaccuracies caused by printing errors, transcription errors or for any other reason, and reserves the right to make modifications, without giving prior notice, for the improvement of its products. The reproduction, including the partial reproduction of this document is severely prohibited within the terms of the Law.

Bei den veröffentlichten Daten handelt es sich um Richtwerte. Die Scigno S.p.A. lehnt jegliche Haftung für auf Druckfehler oder andere Ursachen zurückzuführende Ungenauigkeiten ab, und behält sich das Recht vor, jederzeit ohne Vorankündigung Verbesserungen am Produkt vorzunehmen. Der Nachdruck ist auch auszugsweise gesetzlich untersagt

Los datos publicados son indicativos. La sociedad SCRIGNO S.p.A. declina toda responsabilidad por los posibles errores contenidos, debido a errores de imprenta, de transcripción o cualquier otro motivo y se reserva el derecho de mejorar los productos sin previo aviso. La reproducción total o parcial esta prohibida por la ley.

Ces informations sont remises a titre indicatif. SCRIGNO S.p.A. declina toute responsabilité en cas d'erreur d'impression, de traduction, ou pour tout autre motif. Elle se réserve le droit d'apporter toute modification pour le montage et l'amélioration du produit sans préavis. Toute reproduction même partielle de ce document est formellement interdite.

I dati pubblicati sono indicativi. SCRIGNO S.p.A. declina ogni responsabilità per le possibili inesattezze contenute, dovute ad errori di stampa, di trascrizione o per qualsiasi altro motivo e si riserva il diritto di apportare modifiche atte a migliorare i prodotti senza preavviso. La riproduzione anche parziale è severamente vietata a norme di legge.

